

BARDAK YIKAMA MAKİNASI

GLASS WASHING MACHINE

KULLANIM KILAVUZU TR
USERS MANUAL EN
GEBRAUCHSANWEISUNG DE
MANUAL DE USUARIO ESP
MODE D'EMPLOI FR
ИНСТРУКЦИЯ ПО ЭКСПЛУАТАЦИИ РУ
РУ



MODEL

BYM042

INOKSAN

INDEX | İÇİNDEKİLER

04 - 11

TR / BARDAK YIKAMA MAKİNASI

12 - 18

GB / GLASS WASHING MACHINE

19 - 26

DE / GLASWASCHMASCHINE

27 - 33

ESP / LAVADORA DE VIDRIO

34 - 41

FR / VERRE MACHINE A LAVER

42 - 52

RU / СТЕКЛО СТИРАЛЬНАЯ МАШИНА



BARDAK YIKAMA MAKİNASI

GLASS WASHING MACHINE

GLASWASCHMASCHINE

LAVADORA DE VIDRIO

VERRE MACHINE A LAVER

500 Тарелок/мин

СТЕКЛО СТИРАЛЬНАЯ МАШИНА

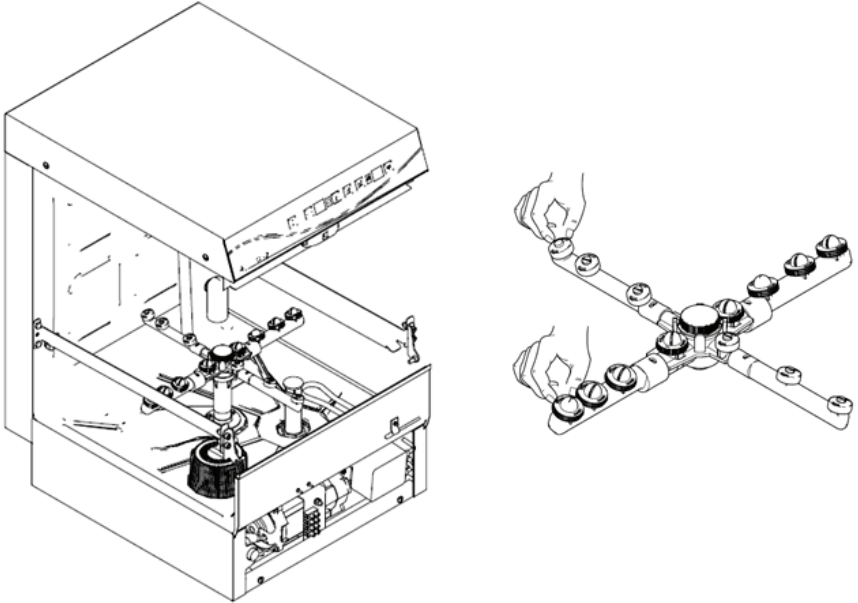

Şekil - 1

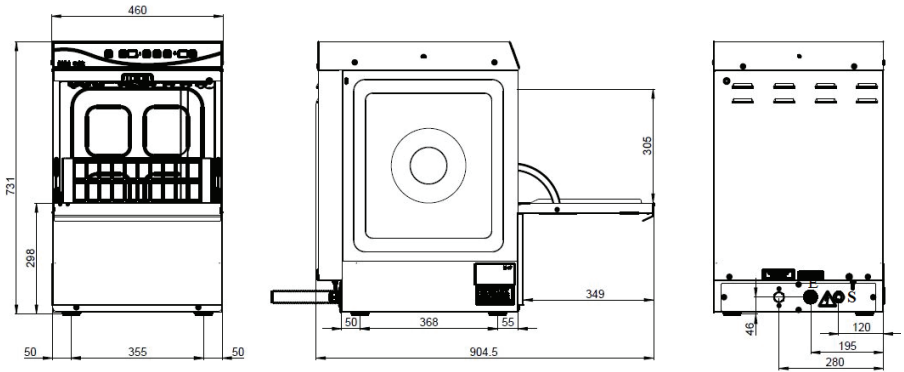

E: Elektrik Girişi
S: Su Girişi

TEKNİK ÖZELLİK TABLOSU

MODEL	BYM 042	
Genislik/Width/Breite	460	mm
Derinlik/Depth/Tiefe	560	mm
Yükseklik/Height/Höhe	730	mm
Kaset Kapasitesi/Rack Capacity/Korbkapazität	40	Pcs/h
Bardak Kapasitesi/Glass Capacity/Glaserkapazität	600-800	Pcs/h
Program sayısı /Number Of Programs/Anzahl von Programmen	3	Pcs
Kısa Yıkama Periyodu/Short Washing Cycle/Kurzer Spülgang*	90	sec
Orta Yıkama Periyodu/Medium Washing Cycle/Mittlerer Spülgang*	120	sec
Uzun Yıkama Periyodu/Long Washing Cycle/Langer Spülgang*	180	sec
Tank Kapasitesi/Tank Capacity/Tankkapazität	13	Lt
Su Girişi/Water Inlet/Wasser Einlass	3/4"	Inch
Su Giriş Basıncı/Pressure of Water Supply/Wasserdruck	2-4	bar
Su Giriş Sıcaklığı/Temperature of Water Supply/Wassertemperatur	50	°C
Su Giriş Sıcaklığı (maks.)/Temperature of Water Supply (max.)/Wassertemperatur (max.)	55	°C
Yıkama Suyu Sıcaklığı/Temperature of Washing Water/Spülwassertemperatur	55	°C
Durulama Suyu Sıcaklığı/Temperature of Rinse Water/ Klarspülwassertemperatur	85	°C
Durulama Su Tüketimi/Rinse Water Consumption/ Klarspülwasserverbrauch	3	Lt/cyc
Yıkama Pompa Motor Gücü/Washing Pump Motor Power/Spülpump Motorkraft	0,25	kW
Tank Isı Kapasitesi/Tank Heat Capacity/Tankwärmekapazität	1,2	kW
Boylar Isı Kapasitesi/Boiler Heat Capacity/Boilerwärmekapazität	2,6	kW
Max. Güç Tüketimi/Max. Power Consumption/Max. Kraftverbrauch	4,15	kW
Elektrik Girişi/Electric Inlet/Stromzuleitung	230V AC 1N 50Hz	V
Boşaltma süresi/ Drainage time / Entladungszeit	60	Sn.
Boylar kapasitesi / Boiler capacity	2,7	Lt.
Kablo Kesiti/Cable Cut/Kabelschnitt	3x2,5	mm ²
Net Ağırlık/Net Weight/Nettogewicht	39	Kg

1. AÇIKLAMA

Bu kılavuzdaki talimatlar makinenin emniyetli montajı, kullanımı, temizliği ve bakımı hakkında önemli bilgiler içerir. Bu nedenle kılavuzu, makineyi kullanacak kişi ve teknisyenin rahatlıkla ulaşabileceği bir yerde saklayınız.

Makinenin montajı, bu konuda tecrübeli uzman bir kişi tarafından üretici firmanın talimatlarına uygun bir şekilde yapılmalıdır.

Makinenin elektrik ve su bağlantıları "Teknik Özellikler" tablosunda verilen değerlere uygun olarak yapılmalıdır.

Makinenizin doğru çalışması ve uzun ömürlü olması, kesinlikle doğru kullanım, periyodik bakım ve servis işlemlerinin yerine getirilmesi ile, ona göstereceğiniz özene bağlıdır.

Üretici firma; kullanım kılavuzuna uymadan yapılan herhangi bir işlemde, yetkili teknisyenler tarafından yapılmayan bakım veya teknik müdahalelerden, makineye bağlanan ekstra haznelere veya cihazlardan dolayı insanlara veya eşyalara karşı meydana gelen nihai zararlardan sorumluluk kabul etmez.

2. MONTAJ TALİMATI

Cihazı montaj mahalline taşıyınız ve ambalajından çıkarınız.

Cihazın sağlam bir durumda olduğunu kontrol edin. Eğer bir hasar söz konusu ise derhal satıcınıza bu durumu bildirin ve eğer bir kuşkunuz varsa uzman birine kontrol ettirmeden cihazı çalıştırmayınız.

Cihaz üzerindeki koruyucu naylonu sıyrarak çıkarınız. Yüzey üzerinde yapışkan madde artıkları kalırsa uygun bir çözücü ile temizleyiniz. (Örneğin; Henkel-Hellos)

Cihazı, mümkünse su bağlantısına ve pis su giderine yakın bir yere yerleştiriniz.

3. SU BAĞLANTISI

Cihazınızı normal şebeke suyuna bağlayınız. Ancak elektrik tasarrufu sağlamak için eğer mümkünse sıcak su girişine de bağlayabilirsiniz.

Cihazla musluk arasındaki bağlantıyı verilen fleksibül hortum ile yapınız.

Cihazın verimli çalışabilmesi için, giriş suyunun 7 Fr sertliğinde ve min 2bar, max 4bar basıncında olması gerekir.

UYARI :

1. Base model cihazlarda gider borusunun, su akışının sağlıklı yapılabilmesi için yerden yüksekliği 50 mm, boşaltma pompalı cihazlarda ise yerden yükseklik max. 700mm geçmeyecek bir gidere bağlanması gerekir.

2. Cihazınızın daha uzun ömürlü ve verimli çalışabilmesi için su girişine kireç sökücü takınız. Aksi takdirde boyler ve boru iç yüzeylerinde birikecek olan kireç tortuları cihazın verimli çalışmasını engelleyecektir.

4. ELEKTRİK BAĞLANTISI

Cihazın montajı ve elektrik bağlantısı standartlara uygun olarak yetkili kişilerce yapılmalıdır.

Cihaz DIN VDE 0100 elektrik tesisat standartlarına uygun bir şebekeye bağlanmalıdır.

Elektrik bağlantı hattı için H07 RN-F kalitesinde 3x2,5 mm² kesitinde kablo kullanılmalıdır.

Cihaz bir ana şaltere (temas mesafesi 3mm veya daha fazla) ve sigortalı izolatöre bağlanmalıdır.

Voltaj toleransı $\pm 10\%$ geçmemelidir.

Cihazın besleme hattına max. 25A' lik sigorta konulmalıdır.

Elektrik bağlantısında 30 mA'lik kaçak akım rölesi kullanılmasını tavsiye ederiz.

Cihaz mutlaka topraklanmalıdır. Bunun için DIN VDE 0100 madde 540 göz önünde bulundurulmalıdır.

Topraklama vidası sağ alt kısımda "  " etiketi ile belirtilmiştir.

5. KULLANICI TALİMATI

Makine; toplu yemek verilen orta ölçekli işletmelerde ve kafeterya türü tüm tesislerde, tepsi, tabak, bardak,

fincan, çatal-kaşık vb. bulaşıkları özel olarak tasarlanmış kasalar içerisinde yıkamak için dizayn edilmiştir.

Makine sürekli bu iş için tahsis edilmiş kalifiye bir elemen tarafından kullanılmalıdır.

Makine, maksimum 290mm yüksekliğindeki bardakları ve diğer nesnelere yıkama özelliğine sahiptir.

İyi bir yıkama sonucu için su önemli bir faktördür. Bu nedenle suyun sertliği 12 Fr' yi geçerse "su yumuşatıcısı" kullanılmasını tavsiye ederiz.

İyi bir yıkama kalitesi için bulaşıkları makineye girmeden önce mutlaka ön yıkamadan geçiriniz. Aksi takdirde bulaşıklar üzerinde kalan yemek artıkları, limon kabukları, kürdan vb. malzemeler gider borusunu tıkayabilir ve yıkama kalitesine zarar verebilir.

Makinede iki tip kimyasal ürün kullanılmaktadır. Bunlar yıkama için deterjan ve parlatma için parlaticidir. Deterjan endüstriyel tip (toz veya sıvı) ve köpüksüz olmalıdır. Kullanılacak miktar için deterjan imalatçısı tarafından belirlenen değerleri uygulayınız. (Suyun sertliğine göre deterjan miktarında değişiklik olabilir.)

Makinede standart aksesuar olarak; 400x400 mm ölçülerinde 1 adet bardak kasası bulunmaktadır.

Yıkancak bulaşığa göre ilgili kasayı seçiniz ve tabloda belirtilen kapasitelere uygun olarak yüklem yapınız. Deterjan ve elektrik tasarrufu sağlamak için kasayı tam olarak doldurmadan makineyi çalıştırmayınız.

Yıkayacağınız bardakların Bardak Yıkama Makinesi'ne dayanıklı olmasına dikkat ediniz.

Makina çalışır durumda iken asla yerini değiştirmeyiniz.

Makinayı çalıştırmadan önce su giriş vanasının açık olduğundan emin olunuz.

Makinanın iç parçalarının periyodik temizliğinin yapılması tavsiye edilir.

Temizlenmiş bulaşıklarda sağlığa uygun iyi sonuçlar

elde edebilmek için aşağıdaki temel kurallara uyulmalıdır:

* Deterjan dozu için suyun sertliğine bağlı olarak üreticinin belirttiıklarını uygulayınız.

* Yıkama suyu günde en az 3 kez veya kirli partiküller nedeni ile suyun temizleme özelliği kaybolduğunda yenilenmelidir. Kirli yıkama suyu ile yapılan yıkama, deterjan, parlatici ve elektrik israfı ile birlikte kötü yıkama sonucuna neden olur.

* Kirli havlu ile temizlenmiş bulaşıkları kurulamayınız.

* Gözenekli havluların veya diğer materyallerin üzerine temiz bulaşıkları koymayınız.

* Bir defa kullanılıp atılabilen materyalleri veya tercihen sepet sistemi kullanınız.

* Tüm bulaşıkları depoladığınız rafların daimi temizliğini piyasadaki mevcut özel deterjanlar ve dezenfektanlarla yapınız.

NOT: Deterjan seçimi, iyi yıkama sonucu alabilme, makinenin korunması ve ömrü açısından belirleyici bir faktördür. Bu nedenle aşındırıcı veya kirletici ürünler kullanmamanızı ve önerilen deterjan miktarını aşmamanızı tavsiye ederiz.

	ON tuşu	(2 sn basılınca OFF) Stand-by iken kırmızı, açıkken yeşil yanacak
	START <-> PAUSE (2 sn STOP)	Çalışırken yeşil yanacak, duraklatıldığında yanıp sönecek
	Tank Sıcaklık göstergesi	Kırmızı dijital sıcaklık göstergesi. Isıtma devredeyken sağ alt köşede nokta şeklinde yanıp sönmeye yapar
	Hazır ledi	Boiler ve Tank sıcaklıkları hazır olduğu zaman kırmızı yanacak
	Az kirli butonu	Seçili iken kırmızı yanacak
	Kirli butonu	Seçili iken kırmızı yanacak
	Çok kirli butonu	Seçili iken kırmızı yanacak
	Boiler sıcaklığı	Kırmızı dijital sıcaklık göstergesi. Isıtma devredeyken sağ alt köşede nokta şeklinde yanıp sönmeye yapar
	Durulama ledi	Durulama sırasında kırmızı yanar, su alma anında yanıp söner
	Boşaltma butonu	Manuel veya otomatik boşaltmada kırmızı yanacak

6. MAKİNANIN KULLANIMI

6.1- Çalışma

On tuşu ile açılır. Yıkama programı butonuna basılarak (az, orta, yoğun) seçilir. Kaset içersine konulduktan sonra kapı kapatılır. START/PAUSE butonuna basılır. Program bittiğinde sesli uyarı verir. Program arasında makineyi durdurmak için START/PAUSE tuşuna basınız. Yıkama iptali START/PAUSE butonuna basılı tutularak gerçekleştirilir.

NOT: İdeal yıkama sonucu için boiler 85°C, tank 55°C ulaşmış hazır ledinin yanması beklenmelidir.

* ON

* SU ALMA Y1+M2 valfi ile Su doldur. P1-presostat görürnce Boiler ve Tank dolmuş durumdadır.(2,7lt.)

* ISITMA Öncelikli Boiler ısıtılır, daha sonra Tank ısıtılır

* HAZIR Boiler ve Tank doğru sıcaklığa geldiğinde START'a izin verilecek

Bekleme sürecinde ısıtıcılar aktif (Prm. Opsiyon: Hazır olmadan START'a izin ver)

* START

* YIKAMA M1 Yıkama motoru çalışıyor (Isıtma aktif)

* SÜZÜLME ~5 sn bekleme (Isıtma aktif)

* DURULAMA Y1(Su alma) ve M2 (Durulama pompası) çalışacak + PD (Parlatıcı) çıkışı aktif(Isıtıcılar pasif)

* SÜZÜLME ~5 sn bekleme (Isıtma aktif)

* BİTTİ START ledi flash yap.

(Bir sonraki yıkama için Isıtma aktif)

* MANUEL BOŞALTIMA: Cihaz açık ve bekleme modundayken tankın içindeki plastik tapayı çıkartarak

BOŞALTIMA butonuna 2 sn. boyunca basılı tutulur. Tahliye butonu yanıp sönerken işlemin başladığını gösterir, işlem bittiğinde makine otomatik olarak kapanır. (OFF konumuna geçer)

6.2- Kullanım

Cihaz; toplu yemek verilen orta ölçekli işletmelerde ve kafeterya türü tüm tesislerde, tepsi, tabak, bardak, fincan, çatal-kaşık vb. bulaşıkları özel olarak tasarlanmış kasalar içerisinde yıkamak için dizayn edilmiştir.

Cihaz sürekli bu iş için tahsis edilmiş kalifiye bir elemen tarafından kullanılmalıdır.

Cihaz 3 ayrı yıkama programına sahiptir.

- * 1-Kısa Yıkama (90sn.) :Az kirli bulaşıklar için
- * 2-Orta Yıkama (120sn.) :Kirli bulaşıklar için
- * 3-Uzun Yıkama (180sn.) :Yağlı-kirli bulaşıklar için

İyi bir yıkama kalitesi için bulaşıkları makineye girmeden önce mutlaka ön yıkamadan geçiriniz. Aksi takdirde bulaşıklar üzerinde kalan yemek artıkları, limon kabukları, kürdan vb. malzemeler gider borusunu tıkayabilir ve yıkama kalitesine zarar verebilir.

Cihaza; sıyırma ünitesi, çöp arabası eviyeli tezgah ve çıkış tezgahı gibi ünitelerin montajı yapılarak entegre bir bulaşık yıkama sistemi oluşturulabilir.

Cihazda, yıkama işlemi için sıvı ve köpüksüz deterjan kullanınız. Kullanacak miktar deterjan imalatçısı tarafından belirlenmelidir. Ayrıca cihazda kullanılacak parlaticı miktarı da imalatçı firma tarafından belirlenmelidir. Deterjan ve parlaticı koyma üniteleri de imalatçı firmalar tarafından yapılmaktadır.

Yıkacak bulaşığın cinsine ve/veya kirliliğine göre en uygun programı seçiniz.

DİKKAT!!!

ASLA YIKAMA SUYU İÇERİSİNE ÇIPLAK ELİNİZİ SOKMAYINIZ. EĞER GEREKİRSE KORUYUCU ELDİVEN KULLANINIZ. DETERJANLI SUYU GÖZÜNÜZE SÜRMİYİNİZ.

7. KAPATMA

ON/OFF butonuna 2sn basılı tutularak cihaz kapatılır.

Cihazı besleyen şalteri "0" konumuna getiriniz.

Üst kapağı kaldırarak yıkanmış ürünü dışarı alınız ve kapağı kapatınız.

Su giriş vanasını kapatınız.

8. EMMNİYET TEDBİRLERİ

Cihaz çalışırken kapak açılırsa yada cihaza start verildiğinde kapak tam olarak kapatılmamışsa çalışma durur. Kapak kapatıldığında cihaz çalışmaya devam eder.

UYARI: Cihazın enerji giriş kablosunda herhangi bir hasar yâda cihazın tahliye hortumunda su kaçağı varsa, cihaz mutlaka kapatılmalı ve yetkili servise haber verilmelidir.

9. GÜNLÜK BAKIM

Yıkama suyu günde en az iki kez veya kirli partiküller nedeni ile suyun temizleme özelliği kaybolduğunda yenilenmelidir. Kirli yıkama suyu ile yapılan yıkama, deterjan, parlaticı ve elektrik israfı ile birlikte kötü yıkama sonucuna neden olur.

Bakım faaliyetlerine başlamadan önce cihazın bağlı olduğu şalteri kapatınız.

Artıkların pis su giderini tıkamamasına dikkat ediniz.

Yıkama ve durulama kollarının rahatça dönüp dönemediğini kontrol ediniz. Fiskiyeleri kontrol edip eğer tıkanmış ise ince bir çubukla delikleri temizleyiniz.

Cihazın temizliğini yaptıktan sonra kapağını açık bırakınız.

UYARI: Cihazı, elektrik aksamına zarar vermemek için direkt yâda yüksek basınçlı su ile temizlemeyiniz.

10. PERYODİK BAKIM (~ 2-3 günde bir)

Cihaz üzerinde elektrik varken kesinlikle bakım

yapmayınız.

Şekil 1 de gösterildiği üzere su fiskiyelerinin nozullarını çıkarıp tıkanıklığa sebep olabilecek maddelerden temizlenmelidir.

Cihazın dış yüzeylerini sabunlu suya batırılmış bir bez ile temizleyiniz. Cihaz yüzeyi temizlenirken aşındırıcı içeriği olan deterjanlar, tel fırçalar vb. yüzeylerde çizik yapabilecek malzemeler kullanmayınız.

Cihaz ısıtıcılarını haftada bir kireç çözücü ile temizleyiniz.

Pompa ön filtresini belirli periyotlarla yerinden çıkarıp temizleyiniz.

Eğer cihaz uzun müddet kullanılmıyacaksa, yüzeyler ince bir tabaka halinde vazelinle kaplanmalıdır.

Cihazda tehlikeli bir durum görülmemesi halinde yetkili servise haber veriniz. Ehliyetsiz kişilerin cihaza müdahalesine izin vermeyiniz.

Sudaki kalsiyum ve magnezyum belli bir çalışma süresinden sonra suyun sertliğine bağlı olarak yıkama tankının iç yüzeylerinde, boylerde ve su borularının iç kısmında cihazın performansını etkileyen kazan taşı oluşumuna sebep olabilir. Bu nedenle zamanla vasıflı bir teknisyen tarafından kazan taşı temizleme işleminin yapılması gereklidir.

Boylerin bakımı, boyler ve pompa içindeki suyun boşaltılarak temizlenmesi periyodik olarak ehliyetli kişilere yaptırılmalıdır.

Makinenin uzun bir süre çalışmadığı zamanlarda donma tehlikesi varsa, yıkama pompası ve boyler boşaltılmalıdır.

Makinede tehlikeli bir durum görülmesi halinde yetkili servise haber veriniz. Ehliyetsiz kişilerin makineye müdahalesine izin vermeyiniz.

OLASI PROBLEMLER - SEBEPLERİ - ÇÖZÜMLERİ

PROBLEM	SEBEP	ÇÖZÜM
1-Bulaşıklar temiz değil	<ul style="list-style-type: none"> -Yıkama kolları sıkışmıştır. -Yıkama fiskiyeleri tıkanmıştır. -Durulama fiskiyeleri tıkanmıştır. -Deterjan konsantrasyonu çok yüksek veya yetersizdir. -Filtre tıkanmıştır. -Yıkama zamanı yetersizdir. 	<ul style="list-style-type: none"> -Bulaşıkların kolların dönüşünü engellemediğini kontrol ediniz. - Yıkama kolunu söküp fiskiyeleri temizleyiniz. -Durulama kolunu söküp fiskiyeleri temizleyiniz. Suyun sertliğini kontrol ediniz. -Deterjan miktarını kontrol ediniz. -Filtreyi söküp temizleyiniz. -Daha uzun bir yıkama periyodunu seçin veya aynı periyodu tekrarlayınız.
2-Bulaşıklar kırılıyor.	<ul style="list-style-type: none"> -Uygun kasa kullanılmamıştır. -Aşırı yüklenme yapılmıştır. 	<ul style="list-style-type: none"> -Kasa seçimine dikkat ediniz. -Kapasitesine riayet ediniz.

3-Cihaz su almıyor.	-Su giriş vanası kapalıdır. -Kapak tam kapanmamıştır. -Selenoid valf bozulmuştur.	-Kontrol ediniz/Açınız. -Kontrol ediniz/kapatınız. -Yetkili servise haber veriniz.
4-Cihaz sürekli su alıyor.	-Presostat arızalıdır. -Prosestat hortumu hava yapmıştır	-Yetkili servise haber veriniz. -Tank içindeki suyu boşaltınız ve cihazı tekrar çalıştırınız.
5-Cihaz gövdesinde paslanma oluyor.	-Uygun olmayan kimyasal temizleyiciler kullanılmıştır.	-Cihazı kullanma talimatına uygun temizleyiniz.

BYM042 Arıza Kodları:

Arıza durumunda cihaz OFF durumuna geçip ekranda ilgili arıza kodu görülür. (Aşağıda görüldüğü gibi)



ON/OFF



START/STOP



P1



P2



P3



TAHLİYE

	AÇIKLAMA	ALGILAMA
ER 01	SU YOK Arızası	10 dk. boyunca Tank prosestatı su seviyesi algılamaz, konum değiştirmezse. (makine su alma durumundayken 9 nolu girişe 10 dk. boyunca sinyal ulaşmazsa)
ER 02	Boiler NTC Arızası	Sensör kısa devre ya da açık devre
ER 03	Tank NTC Arızası	Sensör kısa devre ya da açık devre
ER 04	Boiler ISITICI Arızası	Boilerde 10 dk. süre boyunca en az 5 °C (41°F) ısı artışı sağlanamadığı durumda. (11 No'lu boiler çıkışının yani K2 kontaktörünün sürekli olarak en az 10 dk. çalışma durumunda kontrol edilecek.)
ER 05	Tank ISITICI Arızası	Tank 15 dk. süre boyunca en az 5 °C (41°F)ısı artışı sağlanamadığı durumda. (10 No'lu boiler çıkışının yani K3 kontaktörünün sürekli olarak en az 15 dk. çalışma durumunda kontrol edilecek.)
ER 06	Termik Röle ya da Power-box Arızası	Yıkama pompası termik röle çıkışında enerji olmadığı durumda. (Elektronik kartın 16 nolu girişine enerji gelmediği durumda)

- Sensör ve Termik hataları düzelince hata kodu kendiliğinden silinir.
- Diğer hata kodlarını silmek için ON/OFF tuşuna basınız.

EXPLANATION

The instructions in this manual include important information regarding the secure installation, use, cleaning and maintenance of the machine. Therefore, keep this manual in a place where the user of the machine or the technician can reach with ease.

The installation of the machine must be performed according to the instructions of the producing company by an expert who is experienced in this topic.

The power and water connections of the machine must be performed in accordance with the given values in the "Technical Specifications" chart.

Your machine's proper operation and long life depends absolutely on correct usage, periodic maintenance, fulfilling the service operations and your attention.

Producer firm does not accept responsibility of; any operation performed without complying with the user's manual, maintenance or technical interventions performed without authorized technicians, eventual damages that harm people or properties due to extra reservoir or devices.

1. INSTALLATION INSTRUCTIONS

Carry the device to the place of installation and remove it from its package.

Check whether the device is in a solid state. If there is damage, immediately notify this situation to your dealer and if you have any doubt do not operate the device without having it checked by an expert.

Peel away the protective nylon on the device. If there are material remains left on the surface, clean them with a convenient dissolver. (For Example; Henkel-Helios)

If possible, place the device near a water connection and waste water drain.

2. WATER CONNECTION

Connect your device to the city water normally. However, you can also connect it to the hot water

input in order to save electricity.

Perform the connection between the device and the tap with the provided flexible hose.

In order for the device to work correctly, the input water must be at 7 Fr hardness and min 2 bar, max 4 bar pressure.

WARNING:

*** Drain pipe required to be connected to a drain at height 50 mm from ground for base model devices and at max. 700 mm from the ground for the devices with pump to maintain a reliable water flow.**

*** For longer life and efficiency of your device, attach a lime remover at the water input. Otherwise the lime scale that will accumulate at the internal surfaces of the boiler and pump will prevent the device from working efficiently.**

3. POWER CONNECTION

The installation and power connection of the device must be performed by authorized personnel according to the standards.

The device needs to be connected to a network which is consistent with the DIN VDE 0100 power installment standards.

Usage of a H07 RN-F quality 3x2,5mm² profile cable is necessary for the power connector line.

The device needs to be connected to a master switch (contact distance 3mm or more) and to a fused isolator.

Voltage tolerance \pm must not go over % 10.

A maximum of 25A fuse must be put to the device feed line.

We recommend the usage of a 30 mA faulty residual current device.

The device must absolutely be grounded. For this, DIN VDE 0100 clause 540 must be taken into consideration. Grounding screw is indicated at the bottom right section with the "⏏" tag.

4. USER INSTRUCTIONS

The machine is designed for washing; trays, plates, glasses, cups, knives and forks etc. dishes inside specially designed cases for medium scale businesses and all cafeteria type facilities where mass catering services are provided.

The machine must always be operated by qualified personnel, assigned for this work.

The machine has the feature of washing maximum 290mm height glasses and other objects.

Water is an important factor for getting a good washing result. For this reason, if the hardness of water passes 12 Fr, we recommend using a "water softener".

For a good washing quality, soaking the dishes before putting them inside the machine is advised. Otherwise the food residue, lemon peels, toothpick etc. materials can block the materials drain pump and alter the washing quality.

Two types of chemical products are used in the machine. These are detergent for washing, and polisher for polishing. The detergent must be an industrial type (powder or liquid) and foam free. Apply the determined values by the detergent manufacturer for the used amount. (Detergent amount can vary according to the hardness of water.)

As standard accessory; there is 1 glass tray in 400x400 mm size in the machine.

Select the relevant tray according to the dishes to be washed and load them according to the capacities stated on the chart. Do not start the machine without entirely filling the tray in order to save detergent and power.

Be mindful of the durability of the dishes that you will put inside the Dishwashing Machine.

Never change the location of the machine while it is operating.

Be sure that the water input valve is open before operating the machine.

Cleaning of the internal parts of the machine

periodically is recommended.

In order to obtain healthy results in cleaned dishes, the following ground rules must be met.

- * Apply the manufacturer's remarks on the detergent dosage according to the water hardness.
- * The wash water must be renewed at least 3 times a day or when the water loses its ability to clean due to dirty particles. Washing performed with dirty wash water causes bad washing results, along with detergent, polisher and power wastage.
- * Do not dry cleaned dishes with a dirty towel.
- * Do not place clean dishes on spongy towels or other materials.
- * Use disposable materials or preferably the basket system.
- * Make the constant cleaning of the shelves that you use for storing dishes with special detergents and disinfectants available in the market.

NOTE: The choice of detergent can be a determining factor in getting a good wash result, protection and lifetime of the machine. Therefore we recommend not using abrasive or contaminating products and not exceeding the suggested detergent amount.

6. USING THE MACHINE

6.1- Operating

Press the On button to start. Select (low, mid, high) by pressing the wash program button. Close the door after inserting the tray inside. Press the START/PAUSE button. When the program ends, a verbal reminder is played. Press the START/PAUSE button in order to stop the machine between programs. Canceling the wash can be performed by holding down the START/PAUSE button.

NOTE: For an ideal washing result, you should wait until the ready-led is lit, when the boiler reaches 85°C and the tank reaches 55°C.

- * 1 ON button (OFF when pressed for 2 sec) Red when Stand-by, green when operating

- * 2 START <--> PAUSE (2 sec STOP)
Green when operating, blinks when paused
- * 3 Tank Temperature indicator Red double digit
- * 4 Ready-led Will flash red when Boiler and Tank temperatures are ready
- * 5 Less dirty button will flash red when selected
- * 6 Dirty button will flash red when selected
- * 7 Very dirty button will flash red when selected
- * 8 Rinse led Will flash red during rinsing
- * 9 Boiler temperature Red double digit
- * 10 Drain button Will flash red during manual or automatic draining

* ON

* WATER INTAKE Fill water with the Y1+M2 valve. Boiler and Tank is full when P1-Pressure stat is seen (2,7lt.)

* HEATING First the Boiler is heated, then the Tank is heated

* READY START will be permitted when Boiler and Tank reach the correct temperature

Heaters are active during the waiting process

(Prm. Option : Permit START when not ready)

* START

* WASHING M1 Washing engine active (Heating active)

* FILTERING ~5 sec wait (Heating active)

* RINSING Y1(Water intake) and M2 (Rinsing pump) active + PD (Polisher) output active(Heaters passive)











* FILTERING ~5 sec wait (Heating active)

* FINISH START led flash (Heating active for the next wash)

MANUAL DISCHARGE:

When the device is on or in standby mode, plastic plug in the tank is removed and DISCHARGE button is pressed during 2 seconds. Discharge button blinks, which is a sign that the process has started. When the

process is over, the device shuts off automatically (it goes into OFF mode.)

	ON button	(OFF when pressed for 2 sec.) Red light will appear in stand-by condition, and green light will appear when it is on
	START <-> PAUSE (2 sn STOP)	Green will be on when the machine is working, and it will be blinking if paused.
	Tank Temperature Indicator	The digit red temperature indicator. It blinks at the right bottom when heating is on.
	Ready led	Red will be on when the Boiler and Tank temperatures are ready
	Lightly dirty Button	Red light will appear when chosen
	Dirty Button	Red light will appear when chosen
	Very Dirty Button	Red light will appear when chosen
	Boiler heat	The digit red temperature indicator. It blinks at the right bottom when heating is on.
	Rinsing led	Red light appears during rinsing, the light blinks as the machine takes water.
	Drainage button	Red light will appear during manual or automatic drainage.

6.2- Usage

The device is designed for washing; trays, plates, glasses, cups, knives and forks etc. dishes inside specially designed cases for medium scale businesses and all cafeteria type facilities where mass catering services are provided.

The device must always be operated by qualified personnel, assigned for this work.

The device features 3 separate wash programs.

- * 1-Quick Wash (90sec.) :For less dirty dishes
- * 2-Normal Wash (120sec.) :For dirty dishes
- * 3-Long Wash (180sec.) :For greasy-dirty dishes

For a good washing quality, soaking the dishes before putting them inside the machine is advised. Otherwise the food residue, lemon peels, toothpick etc. materials can block the materials drain pump

and alter the washing quality.

An integrated dish washing system can be formed in the device by installing units such as; scraping unit, dust cart, bench with sink support and output bench.

For the washing process in the device, use liquid and foam free detergent. Amount to be used must be determined by the detergent manufacturer. Also, the amount of polisher to be used must be determined by the manufacturer firm. Detergent and polisher placement units are also made by the manufacturer firms.

Select the most suitable program according to the type and/or dirtiness of the dishes to be washed.

Select the relevant tray according to the dishes to be washed and load them according to the capacities stated on the chart. Do not start the device without entirely filling the tray in order to save detergent and

power.

Never change the location of the device while it is operating.

Be sure that the water input valve is open before operating the device.

WARNING!!!

NEVER PUT YOUR BARE HANDS IN THE WASH WATER. IF NECESSARY, USE PROTECTIVE GLOVES. DO NOT RUB DETERGENT WATER ON YOUR EYES.

9. TURNING OFF

The device is turned off by holding down the ON/OFF button for 2 seconds.

Bring the switch that supplies the device to “0” position.

Take the washed product out by lifting the upper cover and close the cover.

Close the water inlet valve.

10. SECURITY MEASURES

If the cover is opened while the device is operating or if the cover is not completely closed after it is started, the device will stop operating. Device will start operating once the cover is shut.

WARNING: If there are any damages on the energy input cable or any water leakage on the release pump, the device needs to be shut down and an authorized service must be notified.

10. DAILY MAINTENANCE

The wash water must be renewed at least two times a day or when the water loses its ability to clean due to dirty particles. Washing performed with dirty wash water causes bad washing results, along with detergent, polisher and power wastage.

Before starting maintenance activities, turn off the power switch that the device is connected to.

Be careful so that the dirty water outlet is not blocked.

Check whether the washing and rinsing arms can turn easily. Check the water sprays and if they are blocked, clean the holes with a thin stick.

Leave the cover open after cleaning the device.

WARNING; In order not to damage the electrical equipment, clean the device with a direct or high pressured water.

11. PERIODIC MAINTENANCE(~ once every 2-3 days)

Never do maintenance while the device is powered.

As shown in Figure 1, materials that can cause blocking must be cleaned by taking out the nozzles of the water sprays.

Clean the outer surfaces of the device with a wet and soapy cloth. While cleaning the surface of the device, do not use materials that can leave marks on the surface such as detergents, wire brushes etc. which have abrasive content.

Clean the device warmers with an anti-lime once a week.

Take out and clean the pump front filter in certain periods.

If the device will not be used for a long time, the surfaces need to be covered with Vaseline in thin layers.

Contact the authorized service in case a dangerous situation is noticed in the device. Do not let unqualified people to interfere the device.

After a certain operating duration, depending on the hardness of water, the calcium and magnesium in the water can cause the forming of boiler scale on the interior surfaces of the wash tank, boilers and interior sections of the water pumps which can affect the devices performance. For this reason, a boiler scale cleaning process must be performed by a qualified technician over time.

Maintenance of the boilers, emptying the water inside the boiler and pump and cleaning them must be performed by qualified people periodically.

If there is a danger of freezing during the times when the machine hasn't worked for a long time, the wash pump and boiler must be emptied.

Contact the authorized service in case a dangerous situation is noticed in the machine. Do not permit unqualified people to interfere the device.

POTENTIAL PROBLEMS - CAUSES - SOLUTIONS

PROBLEM	CAUSE	SOLUTION
1-Dishes are not clean.	<ul style="list-style-type: none"> -Washing arms may be stuck. -Washing water sprays may be blocked. -Rinsing water sprays may be blocked. -Detergent concentration may be very high or insufficient. -Filter may be blocked. -Washing time may be insufficient 	<ul style="list-style-type: none"> -Check whether the dishes prevent arms from rotating. -Clean the water sprays by removing the washing arm. -Clean the water sprays by removing the rinsing arm. -Check the hardness of water. -Check the detergent amount. -Remove and clean the filter. -Select a longer wash period or repeat the same period.
2-Dishes are getting broken.	<ul style="list-style-type: none"> -Proper tray may not have been used. -Machine may have been overloaded. 	<ul style="list-style-type: none"> -Be careful when selecting the tray. -Comply with its capacity.
3-The device does not take water.	<ul style="list-style-type: none"> -Water inlet valve may be closed. -Cover may not be closed completely. -Solenoid valve may be broken. 	<ul style="list-style-type: none"> -Check/Open -Check/Close -Notify the authorized service.
4-The device continuously takes water.	<ul style="list-style-type: none"> -Pressure stat may be defective. -Pressure stat hose may have taken in air. 	<ul style="list-style-type: none"> -Notify the authorized service. -Empty the water inside the tank and restart the device.
5-There is rusting on the device surface	<ul style="list-style-type: none"> -Improper chemical materials may have been used. 	<ul style="list-style-type: none"> -Clean the device according to the instructions for use

BYM042 Malfunction Codes:

In case of malfunction, your device turns itself OFF and the related malfunction codes are displayed on the screen (as can be seen above).



ON/OFF



START/STOP



P1



P2



P3

TAHLİYE
DRAIN

	DESCRIPTION	DETECTION
ER 01	NO WATER Malfunction	Tank pressurestat does not detect the water level for 10 min. if its position is not changed. (if no signal is received for 10 min. at input no.9 during machine water intake)
ER 02	Boiler NTC Malfunction	Sensor short or open circuited
ER 03	Tank NTC Malfunction	Sensor short or open circuited
ER 04	Boiler HEATER Malfunction	When temperature increase of at least 5 °C(41°F) is not ensured for 10 min. in the boiler. (To be controlled when the boiler output no.11, i.e. the K2 contactor, has been working for at least 10 min. continuously.)
ER 05	Tank HEATER Malfunction	When temperature increase of at least 5 °C(41°F) is not ensured for 15 min. in the tank. (To be controlled when the boiler output no.10, i.e. the K3 contactor, has been working for at least 15 min. continuously.)
ER 06	Thermal Relay or Power-box Malfunction	When there is no energy at washer pump thermal relay output (When there is no energy at input no.16 of the electronic card)

- Malfunction codes are removed by themselves when the Sensor and Thermal malfunctions are solved.
- To remove other codes, push the ON/OFF button.

1. ERKLÄRUNG

Die Anweisungen dieser Anleitung beinhalten wichtige Informationen über die zuverlässige Montage, Gebrauch, Reinigung und Pflege des Gerätes. Bewahren sie deshalb diese Gebrauchsanweisung an einem durch den Verbraucher und Techniker leicht erreichbaren Ort auf.

Die Montage des Gerätes sollte durch einen, vom Hersteller der Maschine beauftragten und erfahrenen Fachexperten, den Anweisungen der Firma anpassend durchgeführt werden.

Die Wasser und Strom Verbindungen des Gerätes sollten den Werten der Tabelle der "Technischen Eigenschaften" anpassend gemacht werden.

Das regelrechte Funktionieren und Langlebigkeit ihrer Spülmaschine hängt zweifellos vom richtigen Gebrauch, regelmäßige Pflege, Einhaltung der Servicearbeiten und Reinigung ab.

Der Hersteller übernimmt keine Verantwortung für jegliche Schäden, die durch das nicht Einhalten der Gebrauchsanweisung, durch die Pflege und technischer Eingriff anderer Personen anstelle des befugten Technikers oder durch das Anschließen von zusätzlichen Behälter und Geräten an der Spülmaschine entstanden sind.

2. MONTAGEANLEITUNG

Tragen sie das Gerät an den montier Ort und entfernen sie die Verpackung.

Kontrollieren sie, ob das Gerät in einem unbeschädigten und festen Zustand ist. Falls ein Schaden vorhanden ist, informieren sie unverzüglich den Verkäufer und falls sie durch irgendeinem Grund Bedenken haben lassen sie das Gerät von einem Fachmann durchprüfen bevor sie es einschalten.

Entfernen sie vorsichtig die Schutzfolie des Gerätes und reinigen sie die überreste mit entsprechenden Reinigungsmitteln (zbs. Henkel-Hellos).

Falls möglich platzieren sie das Gerät an einem, den Wasser und Schmutzwasser Verbindungen nahegelegenden Ort.

3. WASSERVERBINDUNG

Schließen sie das Gerät an das normale Leitungswasser an. Aber wenn sie Energie sparen möchten können sie das Gerät auch an die Warmwasserverbindung anschließen.

Machen sie die Gerät-Wasserhahn Verbindung mit dem mitgegebenen flexiblen Schlauch.

Damit das Gerät effizient funktionieren kann sollte das Einlasswasser in 7 Fr Härte und min 2bar, max 4bar Druck sein.

WARNUNG :

-Abzugsrohr muss zu einem Abzug bei 50mm höhe von Boden für Base Model und für Pumpvorrichtung bei max. 700 mm höhe von boden um einen belastbare Wasserfluss zu erhalten angeschlossen werden.

-Montieren sie der Langlebigkeit und Effizienz ihrer Spülmaschine zuliebe an den Wassereingang einen Kalklöser. Andernfalls werden die im Heizkessel und Innenfläche der Röhre angesammelten Kalkreste das richtige Funktionieren des Gerätes verhindern.

4. STROM VERBINDUNG

Die Montage und Strom Verbindungen des Gerätes sollten durch beauftragte Fachangestellten in einer dem Standart angemessenen Art und Weise durchgeführt werden.

Das Gerät muss an einem Netzwerk verbunden werden, das dem DIN VDE 0100 Elektroinstallation Standart entspricht.

Für die Stromverbindungs-Leitung sollte ein Kabel in H07 RN-F-Qualität und 3x2,5mm² -Maßen verwendet werden.

Das Gerät sollte an einem Hauptschalter (mit kontaktier Distanz 3mm oder mehr) und einem versicherten Isolator verbunden werden.

Die Spannungstoleranz sollte \pm % 10 nicht überschreiten.

Für die Zuleitung des Gerätes sollte eine Sicherung

mit max. 25A verwendet werden.

Wir empfehlen bei der elektrischen Verbindung die Verwendung eines Ableitstrom Relais mit 30 mA.

Das Gerät muss unbedingt eine Erdschlussleitung haben. Dafür sollte DIN VDE 0100 Artikel 540 berücksichtigt werden. Die Erdungsschraube ist im recht unteren Bereich mit “” angegeben.

5. GEBRAUCHSANLEITUNG

Die Spülmaschine ist für den Gebrauch bei allen mittelständischen gastronomischen Betrieben oder Cafeteria und Mensa ähnlichen Einrichtungen, in denen Tablet, Teller, Glas, Tasse, Gabel-Löffel und andere in speziell konzipierten Kisten der Spülmaschine gereinigt werden können, gastaltet worden.

Das Gerät sollte durch einen, dauerhaft für diese Arbeit beauftragten qualifiziertes Personal betrieben werden.

Das Gerät besitzt die Eigenschaft Teller in maximal 290mm Höhe und dementsprechend anderes Geschirr zu spülen.

Für das gründliche Reinigen des Geschirrs ist das Wasser ein wichtiger Faktor. Deshalb empfehlen wir die Verwendung von “Wasserenthärter” beim überschreiten der Wasserhärte von 12Fr. Wasserenthärter verwendet werden.

Für eine gute Spülqualität sollten sie das Geschirr unbedingt reinigen bevor sie es in die Spülmaschine einräumen. Andernfalls könnten Essensreste, Zitronenschalen, Zahnstocher und andere Mittel das Abflussrohr verstopfen und die Spülqualität reduzieren.

Für den Gebrauch der Spülmaschine werden zwei verschiedene Chemikalien verwendet. Diese sind zum einen das Spülmittel für die Reinigung und zum anderen das Klarspülmittel für die Klarspülung. Das Spülmittel sollte in Industrie Typ (Staub oder Flüssigkeit) und schaumfrei sein. Beachten sie für die benötigte Menge die Empfehlung des Spülmittel-Herstellers. (je nach Härte des Wassers könnte eine Abweichung der Menge des Spülmittels gemacht werden)

Als Standart Zubehör befindet sich bei der Spülmaschine eine Glaskiste in der Größe 400x400 mm.

Je nach Art des zu spülenden Geschirrs wählen sie die geeignete Kiste und räumen sie das Geschirr nach der in der Tabelle vorgegebenen Kapazität ein. Um den Strom und Spülmittel Verbrauch zu minimieren, schalten sie die Spülmaschine nicht ein bevor die Kisten vollständig mit Geschirr befüllt sind.

Überprüfen sie ihr Geschirr, ob es für die Spülmaschine geeignet ist bevor sie es damit reinigen.

Bewegen sie die Spülmaschine keinesfalls während sie in Betrieb ist.

Stellen sie sicher, dass das Wassereingangsventil auf ist bevor sie das Gerät in Betrieb nehmen.

Wir empfehlen die regelmäßige Reinigung der inneren Teile der Spülmaschine.

Um der Gesundheit unschädliches, gut gereinigtes Geschirr und einwandfreie Ergebnisse zu erhalten müssen sie die folgenden Grundregeln beachten:

- * Beachten sie je nach Härte des Wassers, die durch den Hersteller vorgegebene Menge des Spülmittels.
- * Das Spülwasser sollte täglich mindestens dreimal oder wenn es durch schmutzige Partikel seine reinigende Eigenschaft verliert erneuert werden. Das Spülen mit schmutzigem Spülwasser führt neben Spülmittel, Klarspüler und Strom Verschwendung auch zu schlechten Spülergebnissen.
- * Trocknen sie nicht das Geschirr, wenn es mit schmutzigem Tuch gereinigt wurde.
- * Tuen sie sauberes Geschirr nicht auf porigen Tüchern oder anderen Materialien.
- * Bevorzugen sie für einweg Materialien je nach Bedarf das Korb System.
- * Durchführen sie die kontinuierliche Reinigung der Regale und Schränke in denen sie ihr Geschirr aufbewahren mit den dafür vorgesehenen speziellen Reinigungs- und Desinfektionsmitteln.

HINWEIS: Die Spülmittel Auswahl ist für das Spülergebnis, Schonung und Langlebigkeit der Spülmaschine ein entscheidender Faktor. Deshalb empfehlen wir ihnen, schädliche und ätzende Produkte zu vermeiden und die empfohlene Menge des Spülmittels nicht zu überschreiten.

6. GEBRAUCH DER MASCHINE

6.1- Betätigung

Die Maschine wird mit der On Taste gestartet. Durch das Drücken der Spülpogramm Taste wird leicht, mittel und intensiv ausgewählt. Nachdem die Kasette hineingeschoben ist, wird die Tür geschlossen. Die START/PAUSE Tasten werden betätigt. Wenn das Programm beendet ist, wird dies durch einen Warnton signalisiert. Um Die Spülmaschine während des Programms zu stoppen betätigen sie die START/PAUSE Taste. Um die Spülung abubrechen müssen sie die START/PAUSE Taste gedrückt halten.

HINWEIS: Um einen perfekten Spülergebnis zu erhalten muss gewartet werden bis der Heizkessel 85°C und Tank 55°C erreicht haben und die Bereit Leuchte erscheint ist.

* 1 ON Taste (bei zwei Sekunden langem drücken OFF) bei Stand-by rot, wenn offen grüne Leuchte

* 2 START <-> PAUSE (zwei Sekunden STOP) während der Spülung wird mit grün signalisiert, beim Anhalten wird die Leuchte ein und ausgeschaltet.

* 3 Tank Temperatur Anzeige Rot zwei stellig

* 4 Bereit Led Wenn die Heizkessel und Tank Temperatur bereit ist, erleuchtet rot.

5 Leicht schmutzig Taste wenn dies gewählt ist, leuchtet rot.

* 6 Schmutzig Taste wenn dies gewählt ist leuchtet rot.

* 7 Sehr schmutzig Taste wenn dies gewählt ist leuchtet rot.

* 8 Abspül Led Während des Abspülens leuchtet rot

* 9 Heizkessel Temperatur Rot zwei stellig

* 10 Ausleerungs Taste bei manueller oder automatischer Ausleerung erleuchtet rot.

* ON

* WASSEREINGANG mit Y1+M2 Ventil wird Wasser gefüllt. Wenn der Druckschalter P1 erreicht, ist der Heizkessel und Tank befüllt. (2,7lt.)

* ERWÄRMUNG Zunächst wird der Heizkessel erwärmt, danach der Tank.

* BEREIT Wenn Heizkessel und Tank die angemessene Temperatur erreicht hat wird die START Taste freigegeben. Während der Wartezeit sind die Wärmer aktiv. (vorhandene Option : freilegen von START bevor bereit ist)

* START

* SPÜLUNG M1 Spül Motor ist aktiv (Erwärmung aktiv)

* VERSICKERUNG ~5 sekunden Wartezeit

(Erwärmung aktiv)

* ABSPÜLUNG Y1(Wasser Einnahme) und M2 (Abspül Pumpe) in Betrieb + PD (Klarspüler)Ausgang aktiv (Erwärmung passiv)

* VERSICKERUNG ~5 sekunden Wartezeit

(Erwärmung aktiv)

* ENDE START leuchte mach Blitz.

(Für die nächste Spülung ist Erwärmung aktiv)

MANUELLE LEERUNG: Während das Gerät sich in der Warte-Modus befindet, wird der Verschluss aus Kunststoff entfernt und der Schalter für LEERUNG 2 Sekunden lang gedrückt gehalten. Der Schalter für Entleerung zeigt durch blinken, dass der Vorgang begonnen hat; nach Beendung des Vorgangs wird das Gerät automatisch ausgeschaltet. (Geht in die OFF Modus über)

6.2- GEBRAUCH

Die Spülmaschine ist für den Gebrauch bei allen mittelständischen gastronomischen Betrieben oder Cafeteria und Mensa ähnlichen Einrichtungen, in denen Tablet, Teller, Glas, Tasse, Gabel-Löffel und andere in speziell konzipierten Kisten der Spülmaschine gereinigt werden können, gastaltet worden.

Das Gerät sollte durch einen, dauerhaft für diese Arbeit beauftragten qualifiziertes Personal betrieben werden.

Die Spülmaschine verfügt über drei verschiedene Spülprogramme.

* 1-Schnelle Spülung (90sekunden) :für leicht schmutziges Geschirr

* 2-Mittlere Spülung (120sekunden.) :für schmutziges

Geschirr

* 3-Lange Spülung(180sekunden) :für fettiges und sehr schmutziges Geschirr.

Für eine gute Spülqualität sollten sie das Geschirr unbedingt reinigen bevor sie es in die Spülmaschine einräumen. Andernfalls könnten Essensreste, Zitronenschalen, Zahnstocher und

	Taste - EIN	(Nach 2 Sekunden Drücken AUS) Im Stand-by Modus rot, wenn Ein - grün
	START <-> PAUSE (2 Sekunden STOP)	Leuchtet im Betrieb grün, blinkt im Pausenmodus
	Tanktemperaturanzeige	Rote Temperaturanzeige. Wenn Erwärmung im Betrieb ist, blinkt es unten links.
	LED - BETRIEBSBEREIT	Leuchtet rot wenn Kessel- und Tanktemperatur bereit sind.
	Taste - LEICHT VERSCHMUTZT	Leuchtet nach Drücken rot
	Taste - VERSCHMUTZT	Leuchtet nach Drücken rot
	Taste - SCHWER VERSCHMUTZT	Leuchtet nach Drücken rot
	Kesseltemperatur	Rote Temperaturanzeige. Wenn Erwärmung im Betrieb ist, blinkt es unten links.
	LED - SPÜLEN	Leuchtet beim Spülen rot, blinkt beim Wassereingang.
	Taste - ENTLEEREN	Leuchtet rot bei manueller und automatischer Entleerung.

andere Mittel das Abflussrohr verstopfen und die Spülqualität reduzieren.

Durch die Montage von einer Trenneinheit, Arbeitsplatteneinheit mit Spülbecken und Ausgangsarbeitsplatte an das Gerät kann ein integriertes Geschirr Spülssystem gewonnen werden.

Das Spülmittel sollte flüssig und schaumfrei

sein. Beachten sie für die benötigte Menge die Empfehlung des Spülmittel-Herstellers. (je nach Härte des Wassers könnte eine Abweichung der Menge des Spülmittels gemacht werden) die Spül- und Klarspülmittelbehälter werden auch durch Spülmittelhersteller hergestellt.

Wählen sie je nach Art und Schmutzigkeitsgrad des Geschirrs das geeignete Spülprogramm

Als Standard Zubehör befindet sich bei der Spülmaschine eine Tellerkiste, eine Gabel Löffel Kiste und eine Glaskiste in der Größe 500x500 mm.

Je nach Art des zu spülenden Geschirrs wählen sie die geeignete Kiste und räumen sie das Geschirr nach der in der Tabelle vorgegebenen Kapazität ein. Um den Strom und Spülmittel Verbrauch zu minimieren, schalten sie die Spülmaschine nicht ein bevor die Kisten vollständig mit Geschirr befüllt sind.

Überprüfen sie ihr Geschirr, ob es für die Spülmaschine geeignet ist bevor sie es damit reinigen.

Bewegen sie die Spülmaschine keinesfalls während sie in Betrieb ist.

Stellen sie sicher, dass das Wassereingangsventil auf ist bevor sie das Gerät in Betrieb nehmen.

ACHTUNG!!!

BERÜHREN SIE NIEMALS DAS SPÜLWASSER MIT BLOßER HAND. FALLS DIES NOTWENDIG IST BENUTZEN SIE SCHUTZ HANDSCHUHE. VERMEIDEN SIE AUGENKONTAKT MIT DEM SPÜLWASSER.

7. AUSSCHALTEN

Durch zwei Sekunden langem drücken der ON/OFF Taste wird das Gerät ausgeschaltet.

Stellen sie den Schalter auf "0" ein.

Öffnen sie den oberen Deckel und räumen sie das gespülte saubere Geschirr raus und schließen sie den Deckel wieder zu.

Schließen sie anschließend das Wasser Eingangsventil.

7. SICHERHEITSMABNAHMEN

Falls während der Spülung der Deckel geöffnet wird oder bereits offen war stoppt die Spülung. Wenn sie den Deckel wieder schließen fährt die Spülung erneut fort.

WARNUNG: Falls der Strom Eingangskabel Schäden aufweist oder falls aus dem Ablauf-

schlauch Wasser ausläuft, sollten sie das Gerät unbedingt ausschalten und den autorisierten Kundendienst informieren.

9. TÄGLICHE PFLEGE

Das Spülwasser sollte täglich mindestens zweimal oder wenn das Spülwasser durch schmutzige Partikel seine reinigende Eigenschaft verliert, erneuert werden. Das Spülen mit schmutzigem Spülwasser führt neben unnötigem Spülmittel, Klarspüler und Stromverlust auch zu schlechten Spülergebnissen.

Schalten sie den Schalter aus, bevor sie die tägliche Pflege durchführen.

Achten sie auf die Essensreste, die den Abwasserschlauch verstopfen könnten.

Kontrollieren sie, ob die Spül- und AbSpülarmen sich leicht drehen. Überprüfen sie die Wasserstrahlen, falls diese verstopft sind reinigen sie mit einem Spitzen Gerät die kleinen Löcher.

Lassen sie den Deckel nach jeder Reinigung in offener Position.

WARNUNG: Reinigen sie das Gerät mit direktem Wasser, welches hohen Druck hat, um Schäden der elektrischen Ausrüstung des Gerätes zu vermeiden.

10. PERIODISCHE PFLEGE (einmal in ~ 2-3 Tagen)

Reinigen sie niemals das Gerät wenn es mit Strom verbunden ist.

Wie in Abbildung 1 dargestellt, entfernen sie die Spülarmaturen und reinigen sie dessen Wasserstrahl Düsen, die möglicherweise durch Essensreste verstopft sind.

Reinigen sie die Außenfläche des Gerätes mithilfe eines feuchten Tuches. Vermeiden sie bei der Reinigung ätzende Spülmittel, harte Bürsten und andere schädliche Mittel.

Reinigen sie die Wärmer des Gerätes einmal in der Woche mithilfe von Entkalkmittel.

Entfernen sie die vorderen Filter der Pumpe und reinigen sie diese regelmäßig.

Falls sie das Gerät für einen längeren Zeitraum nicht benutzen werden, sollten sie alle Oberflächen mit einer dünnen Vaselineschicht bedecken.

Informieren sie unverzüglich den Kundendienst beim Erscheinen von gefährlichem Befund am Gerät. Vermeiden sie den Eingriff von nicht beauftragten Personen am Gerät.

Das Kalzium und Magnesium im Wasser könnte nach einer bestimmten Gebrauchszeit, je nach Härte des Wassers, an der Innenfläche des Tankes, am Heizkessel und Innenfläche der Rohre zu Steinbildung führen, welches die Leistung der Spülmaschine erheblich verschlechtert. Aus

diesem Grund sollte ein qualifizierter Techniker die gebildeten Steine entfernen.

Die Reinigung des Heizkessels sollte durch Entleerung des Wassers im Heizkessel und in der Pumpe von autorisierten Personen durchgeführt werden.

Falls bei längerer Nichtbetätigung der Spülmaschine eine Frostgefahr vorhanden ist, sollten sie das Wasser im Heizkessel und Spülpumpe ausleeren.

Informieren sie unverzüglich den Kundendienst beim Erscheinen von gefährlichem Befund am Gerät. Vermeiden sie den Eingriff von nicht beauftragten Personen am Gerät.

MÖGLICHE PROBLEME - GRÜNDE – LÖSUNGEN

PROBLEM	GRUND	LÖSUNG
1-Geschirr ist nicht sauber	<ul style="list-style-type: none"> -Die Spülarme könnten verklemmt sein. -Die Spülwasserstrahlen könnten verstopft sein. -Die Abspülwasserstrahlen könnten verstopft sein. -Das Spülmittelkonzentrat könnte unzureichend oder zu viel sein. -Das Filter könnte verstopft sein. -Die Spülzeit könnte unzureichend sein. 	<ul style="list-style-type: none"> -Überprüfen sie, ob das Geschirr das Kreisen der Spülarme verhindert. - Trennen sie die Spülarme und reinigen sie die Wasserstrahllöcher. -Trennen sie die Abspülarme und reinigen sie dessen Wasserstrahllöcher. - Überprüfen sie die Härte des Wassers. - Überprüfen sie die Menge des Spülmittels. - Trennen die den Filter und reinigen sie ihn. - Wählen sie ein längeres Spülprogramm oder wiederholen sie die Spülung.

2-Geschirr wird beschädigt.	-Die geeignete Kiste wurde nicht verwendet. -Zu viel Geschirr wurde möglicherweise eingeräumt.	- Achten sie auf ihre Kistenwahl. - Halten sie sich an die Kapazität Vorgaben.
3-Gereat nimmt kein Wasser ein.	-das Wassereingangsventil ist möglicherweise zu. -Der Deckel ist möglicherweise nicht richtig zugemacht worden. -Das Magnetventil ist möglicherweise beschädigt.	-Kontrollieren sie es/Öffnen sie es. -Kontrollieren sie es/Schließen sie es. -Informieren sie den Kundendienst.
4-Gerät nimmt dauernd Wasser ein.	-Der Druckschalter könnte defekt sein. -Der Druckschalter-Schlauch könnte Luft eingenommen haben.	-informieren sie den Kundendienst. -Entleeren sie das Wasser im Tank und schalten sie das Gerät erneut ein.
5-Gerät Körper verrostet.	-Ungeeignete Chemikalien wurden verwendet.	-Reinigen sie das Gerät nach den Vorgaben der Gebrauchsanweisung.

BYM042 Störungscode:

In Störungsfällen schaltet das Gerät in den AUS-Zustand um und auf dem Bildschirm erscheint die verbundene Fehlercode. (Wie unten zu sehen ist)



ON/OFF



START/STOP



P1



P2



P3



TAHLIYE

WASSERABFLUSS

	ERLEUTERUNG	ERKENNUNG
ER 01	KEIN WASSER-Störung	Der Tank-Druckschalter nimmt den Wasserstand 10 Minuten lang nicht wahr, wenn er seine Lage nicht wechselt. (wenn während der Wasseraufnahme dem 9. Eingang 10 Minuten lang kein Signal gelangt)
ER 02	Boiler NTC-Störung	Sensor Kurzschluss oder offener Stromkreis
ER 03	Tank NTC-Störung	Sensor Kurzschluss oder offener Stromkreis
ER 04	Heizkessel-Störung	Im Falle von fehlendem Temperaturanstieg von mindestens 5 °C (41°F) in einer Zeitspanne von 10 Minuten.(Die Kesselleistung Nr. 11, also der K2 Kontakter ist kontinuierlich und mindestens 10 Minuten lang im Betriebszustand zu überprüfen.)
ER 05	Tankheizung-Störung	Im Falle von fehlendem Temperaturanstieg von mindestens 5 °C (°F) in einer Zeitspanne von 15 Minuten des Tanks. (Die Kesselleistung Nr. 10, also der K3 Kontakter ist kontinuierlich und mindestens 15 Minuten lang im Betriebszustand zu überprüfen.)
ER 06	Störung der Thermorelais oder Power-Box	Im Falle von fehlender Energie im Thermorelaisausgang der Waschpumpe. (Wenn keine Energie an den 16. Eingang der elektronischen Karte gelangt.)

- **Wenn die Sensor- und Thermostörungen behoben werden, erlischt der Störungscode automatisch.**
- **Für die Löschung der sonstigen Störungscode betätigen sie bitte die ON/OFF Taste.**

1. DESCRIPCIÓN

Las instrucciones en este manual contienen información sobre la instalación, operación, mantenimiento y limpieza de la máquina. Por esta razón, mantenerlo en un lugar de fácil acceso al técnico o el usuario.

La instalación de la máquina por una persona con experiencia en este campo debe ser de acuerdo con las instrucciones del fabricante.

Las conexiones de electricidad y agua deben estar de acuerdo con los valores indicados en las "especificaciones técnicas".

La longevidad y el funcionamiento correcto de la máquina depende del cuidado continuo, funcionamiento absolutamente correcto, mantenimiento periódico y procesos de cumplimiento de servicios.

El fabricante no acepta ninguna responsabilidad en cuanto a cualquier transacción realizada sin antes cumplir con el manual de instrucciones, el mantenimiento o intervenciones técnicas que no se llevan a cabo por técnicos cualificados, los hubs adicionales o dispositivos conectados a la máquina debido a los daños indirectos causados a las personas o propiedades.

2. INSTRUCCIONES DE INSTALACIÓN

Maneje la ubicación de instalación del dispositivo y desembalalo.

Compruebe que el dispositivo está en un estado saludable. En el caso de un dañado informe inmediatamente a su distribuidor; si teine dudas no opere el dispositivo sin un control especializado. Retire el dispositivo de raspado nylon protector. Si detecte residuos de adhesivo sobre la superficie, limpie con un disolvente adecuado. (Por ejemplo; Henkel-Helios)

Reubicar el dispositivo cerca de una conexión de agua y salida de agua residual, si es posible.

3. CONEXIÓN DE AGUA

Conecte el dispositivo a la red de agua normal. Sin

embargo es posible conectarlo a la entrada de agua caliente con el fin de conservar la energía.

Realice la conexión entre el dispositivo y el grifo con una manguera flexible.

Con el fin de operar de manera eficiente el dispositivo, la dureza de la agua entrada debe ser 7 Fr, y la presión debe ser 2bares al mínimo y 4 bares al máximo.

AVISO:

3. Para el equipo del modelo base, el tubo de descarga debe estar conectado a un drenaje que tiene una altura de 50 mm desde el suelo, y para apparecchature con bomba de desagüe debe estar conectado a un drenaje que tiene una altura máxima desde el suelo de 700 mm. para asegurar un buen flujo de agua.

4. Para operación de más larga duración y eficiente del dispositivo, conectar un aparato descalcificador a la entrada de agua.

4. CONEXIÓN ELÉCTRICA

La instalación y la conexión eléctrica del dispositivo debe ser realizado por técnicos especializados.

El dispositivo debe ser conectado a una red adecuado conforme a las bormas de instalación eléctrica DIN VDE 0100.

Para la línea de conexión eléctrica, debe ser utilizado el cable de calidad H07 RN-F y con sección 3x2,5mm².

El dispositivo debe ser conectado a un interruptor principal (distancia de contacto 3mm o más) y un aislador con fusible.

La tolerancia de tensión no debe sobrepasar $\pm 10\%$.

Debe estar puesto un fusible max. 25 A en la línea de suministro del dispositivo.

Le recomendamos utilizar un relé diferencial 30 mA en la conexión eléctrica.

El aparato debe estar conectado a la tierra. Para esto, debe ser considerado el art. 540 de DIN VDE. El tornillo de puesta a tierra se indica con el rótulo

“” en la parte inferior derecho.

5. INSTRUCCIONES PARA EL USUARIO

La máquina es diseñado específicamente para lavar bandejas, platos, vasos, tazas, cubiertos etc. en cajones, para todo tipo de empresas de tamaño medio y las cafeterías.

La máquina debe ser usado por un personal constantemente dedicado a esta labor.

La máquina tiene la capacidad para lavar platos de dimensión max. vasos con 290mm de altura y otros objetos.

Para obtener resultados óptimos, el agua es un factor importante. Por esta razón, si la dureza del agua sobrepasa a 12 Fr, se recomienda utilizar “ablandador de agua”.

Para obtener una buena calidad de lavado, pre-lavar los platos antes de poner en la máquina.

De lo contrario, las partículas de comida que quedan en sus platos, cáscaras de limón, palillo de dientes, etc. limpieza pueden obstruir y dañar la tubería de salida y causar mala calidad de lavado.

Se utilizan dos tipos de productos químicos en la máquina. Estos son el detergente para lavado y el pulidor. El detergente debe ser de tipo industrial (polvo o líquido) y no de espuma. Siga el fabricante para los valores determinados en cuanto a la cantidad de detergente a utilizar. (La cantidad de detergente puede variar debido a la dureza del agua.)

Como accesorio estándar, se encuentra una casilla de platos y una casilla de vasos de tamaños 400x400 mm .

Selecciona la casilla de vajilla y cargalo con las capacidades indicadas en la tabla. No funcionar la máquina antes de llenar completamente, con el fin de ahorrar detergente.

Asegúrese de lavar los platos son durable y adecuado para que sean lavado en la lavavajillas.

Nunca cambie la ubicación de la máquina mientras está funcionando.

Asegúrese de que la válvula de entrada de agua está abierta antes de arrancar la máquina.

Se recomienda la limpieza periódica de las partes internas de la máquina.

Para lograr sanos y buenos resultados en los platos limpiados, se debe seguir las reglas básicas siguientes:

- * Siga las indicaciones del fabricante en cuanto al dosis de detergente según la dureza del agua.
- * El agua de lavado deber ser reformado por lo menos 3 veces al día o y cuando las propiedades de limpieza del agua se pierden debido a las partículas de suciedad. El lavado que se hace con el agua sucio causa residuos de detergente, pulidor y energía, así como mal calidad de lavado.
- * No secar los platos limpios con toalla sucia.
- * No ubicar platos limpios sobre toalla porosa o otras materiales.
- * Utilizar materiales desechables o preferentemente sistema de bandejas.
- * La limpieza permanente de los estantes en que se pone todos los platos, se hace con los detergentes y desinfectantes presentes en el mercado.

NOTA: La elección del detergente es el factor determinante para el buen resultado, el mantenimiento y la longevidad de la máquina. Por esto, no utilice productos abrasivos o corrosivos y contaminantes que no superan la cantidad recomendada de detergente recomendada.

6. USO DE LA MÁQUINA

6.1- Funcionamiento

La máquina se ejecuta con el botón “On”. Pulsando el botón de programa de lavado, se elige (menos, mediano, pesado). Se pone la bandeja adentro y se cierre la puerta. Se pulsa el botón START/PAUSE. Una vez terminado el programa, suena un pitido. Para parar la máquina durante el programa, pulsar el botón START/PAUSE. Para cancelae el programa mantenga pulsando el botón START/PAUSE.

	Taste - EIN	(Nach 2 Sekunden Drücken AUS) Im Stand-by Modus rot, wenn Ein - grün
	START <-> PAUSE (2 Sekunden STOP)	Leuchtet im Betrieb grün, blinkt im Pausenmodus
	Tanktemperaturanzeige	Rote Temperaturanzeige. Wenn Erwärmung im Betrieb ist, blinkt es unten links.
	LED - BETRIEBSBEREIT	Leuchtet rot wenn Kessel- und Tanktemperatur bereit sind.
	Taste - LEICHT VERSCHMUTZT	Leuchtet nach Drücken rot
	Taste - VERSCHMUTZT	Leuchtet nach Drücken rot
	Taste - SCHWER VERSCHMUTZT	Leuchtet nach Drücken rot
	Kesseltemperatur	Rote Temperaturanzeige. Wenn Erwärmung im Betrieb ist, blinkt es unten links.
	LED - SPÜLEN	Leuchtet beim Spülen rot, blinkt beim Wassereingang.
	Taste - ENTLEEREN	Leuchtet rot bei manueller und automatischer Entleerung.

NOTA: Para un resultado ideal, la caldera será 85°C, el tanque alcanzará a 55°C y se debe esperar que el led ready está encendido.

* 1 Tecla ON (pulsar 2 segundos para OFF) Rojo al modo Stand-by, verde al modo On.

* 2 START <-> PAUSE (2 segundos para STOP) Verde durante función, parpadea durante la pausa.

* 3 Indicador de Temperatura de Tanque Rojo doble dígitos

* 4 LED de listo Se enciende rojo cuando las temperaturas Caldera y Tanque están listas.

* 5 Se enciende rojo cuando seleccionado botón de menos sucio

* 6 Se enciende rojo cuando seleccionado botón de sucio

* 7 Se enciende rojo cuando seleccionado botón de muy sucio

* 8 Led de enjuague
Se enciende rojo al modo de enjuague

* 9 Temperatura Caldera
Rojo doble dígitos

* 10 Botón de evacuación
Se enciende rojo cuando seleccionado evacuación manual o automático

* ON

* SUMINISTRO DE AGUA Llenar el agua con las válvulas Y1+M2. Al ver el P1-interruptor de presión, la caldera y el tanque están llenos. (2,7lt.)

* CALNTAMIENTO Antes la caldera y a continuación el tanque se calientan.

* LISTO Al llegar a la temperatura adecuada la caldera y el tanque se permite START. Calentadores activos en el proceso de espera. (Opción primera: Permitir a START aunque no esté listo)

* START

* LAVADO M1 Motor de lavado funcionando (Calentamiento activo)

* DESECACIÓN ~5 seg. espera (Calentamiento activo)

* ENJUAGUE Y1(Obtenido de agua) y M2 (Bomba de enjuague) funcionando + salida de PD (pulidor) activo (Calentamiento pasivo)

* DESECACIÓN ~5 seg espera (Calentamiento activo)

* TERMINADO Hacer parpadear el led de START.

(Calentamiento activo para el siguiente lavado)

DESCARGA MANUAL: Quitar el tapón plástico del dispositivo encendido y en modo de espera, mantener pulsado el botón de DESCARGA durante 2 segundos. El botón de descarga parpadea indicando el comienzo del proceso de evacuación, la máquina se apagará automáticamente al terminarse (se cambia a la posición "OFF).

6.2- Uso

El dispositivo es diseñado especialmente para lavar platos, vasos, tazas, cubiertos, etc. en cajones, para todo tipo de empresas de tamaño medio y las cafeterías.

El dispositivo debe utilizado por el personal cualificado y asignado para este trabajo.

El dispositivo tiene 3 diferentes programas de lavado.

- * 1-Lavado rápido (90 seg.) :Para platos menos sucios
- * 2-Lavado medio (120 seg.) :Para platos sucios
- * 3-Lavado largo (180 seg.) : Para platos grasientos y muy sucios

Para obtener una buena calidad de lavado, pre-lavar los platos antes de poner en la máquina. De lo contrario, las partículas de comida que quedan en sus platos, cáscaras de limón, palillo de dientes,

etc. limpieza pueden obstruir y dañar la tubería de salida y causar mala calidad de lavado.

Es posible integrar un sistema de lavado con la instalación de unidades como encimera con lavabo de basura, unidad de sacudida, y encimera de salida al dispositivo.

Se utilizan detergente de en polvo o de líquido sin espuma para lavado. La cantidad se indica por el fabricante de detergente. Además la cantidad de pulidor que se va a ser usado en la máquina se indica por el fabricante. Las unidades de detergente y pulidor también son producidos por los fabricantes.

Seleccionar el programa adecuado para el tipo y/o suciedad de los platos.

Selecciona la casilla de vajilla y cargalo con las capacidades indicadas en la tabla. No funcionar la máquina antes de llenar completamente, con el fin de ahorrar detergente.

Nunca cambie la ubicación de la máquina mientras está funcionando.

Asegúrese de que la válvula de entrada de agua está abierta antes de arrancar la máquina.

¡¡¡CUIDADO!!!

NUNCA PONGA LAS MANOS DESNUDAS EN EL AGUA DE LAVADO. USA GUANTES DE PROTECCIÓN EN CASO. NO SE TOQUE LOS OJOS CON EL AGUA DETERGENTE.

7. CIERRE

Para cerrar el dispositivo mantenga pulsado el botón ON/OFF durante unos 2 segundos.

Poner el interruptor al modo "0".

Sacar el producto lavado tirando la tapa hacia arriba y cierre la tapa.

Cierre el válvula de entrada de agua.

8. PRECAUCIONES DE SEGURIDAD

Si se tire la tapa cuando el dispositivo está funcionando, o si la tapa no está cerrado correctamente al ejecutar la máquina, el

funcionamiento se para. El dispositivo sigue funcionando al cerrar la tapa de la manera correcta.

AVISO: Si se detecta algún daño en el cable de entrada energía del dispositivo, o fugas de agua en la manguera de desagüe, el dispositivo debe estar desconectado y llamar al servicio.

9. MANTENIMIENTO DIARIO

El agua de lavado deber ser reformado por lo menos dos veces al día o y cuando las propiedades de limpieza del agua se pierden debido a las partículas de suciedad. El lavado que se hace con el agua sucio causa residuos de detergente, pulidor y energía, así como mal calidad de lavado.

Desconectar el interruptor del dispositivo antes de empezar las actividades de mantenimiento.

Cuidar que los residuos no ocluyen la salida de agua residual.

Asegúrese de que los brazos de lavar y enjuagar son capaz de girar libremente. Verifique los chorros y si están obstruidos, límpielos con una agujero delgado.

Una vez terminado el limpio del dispositivo, deje la tapa abierta.

AVISO: No limpiar el dispositivo con agua directo o de alta presión para evitar daños en los sistemas eléctricos.

10. MANTENIMIENTO PERIÓDICO (~ cada 2-3 días)

Desconectar el interruptor del dispositivo antes de empezar las actividades de mantenimiento.

Como se describe en la figura 1, desmonte las boquillas de los chorros y limpie las sustancias que pueden causar obstrucciones.

Limpie las superficies exteriores del equipo con un paño humedecido en agua jabonosa. No utilice materiales que puedan rayar las superficies, tales como detergentes abrasivos o cepillos de alambre para limpiar la superficie del aparato.

Limpie los calentadores del dispositivo con un descalcificador una vez a la semana.

Saque y limpie el filtro al frente de la bomba en ciertos períodos.

Si no se va a utilizar el dispositivo durante mucho tiempo, los superficies deben estar recubiertas con una capa delgada de vaselina.

En algún caso peligroso en cuanto a la máquina, avisar el servicio técnico. No permita la intervención de las personas incapaces.

Dependiendo a la dureza del agua, después de un cierto tiempo de funcionamiento, el calcio y el magnesio en el agua pueden causar formaciones de incrustación de caldera, dentro de la tubería y las superficies internas que efectan el rendimiento del dispositivo. Por lo tanto, debe ser realizado periódicamente el proceso de limpieza de incrustación de la caldera.

El mantenimiento de la caldera, y la limpieza de la bomba deben ser realizado por el personal calificado periódicamente.

En peligro de las heladas cuando la máquina no está en funcionamiento desde hace mucho tiempo, deben ser evacuados la bomba de lavado y la caldera.

En algún caso peligroso en cuanto a la máquina, avisar el servicio técnico. No permita la intervención de las personas incapaces.

POSIBLES PROBLEMAS – CAUSAS - SOLUCIONES		
PROBLEMA	CAUSA	SOLUCIÓN
1-La vajilla no está limpia.	<ul style="list-style-type: none"> -Los brazos de lavado están atrapados. -Chorros limpiadores obstruidos. - Chorros de enjuague bloqueados. -Concentración de detergente es demasiado alta o insuficiente. -Filtros obstruidos. -Tiempo insuficiente para lavar. 	<ul style="list-style-type: none"> -Asegúrese de que la vajilla no bloquea la rotación de los brazos. - Desmontar el brazo de lavado y limpiar los chorros. - Desmontar el brazo de enjuague y limpiar los chorros. - Comprobar la dureza del agua. - Comprobar la cantidad de detergente. - Desmontar y limpiar el filtro. - Seleccionar un período de lavado más largo o repetir el mismo período.
2-Los platos rompen.	<ul style="list-style-type: none"> -No se utiliza la casilla correspondiente. -Sobrecargado. 	<ul style="list-style-type: none"> -Tenga en cuenta la selección de casilla. -Respetar la capacidad.
3-El dispositivo no recibe agua.	<ul style="list-style-type: none"> -La válvula de entrada de agua cerrada. -Tapa no cerrada completamente. -La válvula solenoide rota. 	<ul style="list-style-type: none"> -Comprobar /Abrir. -Comprobar /Cerrar. -Avisar el servicio técnico.
4-El dispositivo recibe agua continuamente.	<ul style="list-style-type: none"> -El interruptor de presión defectuoso. -La manguera del interruptor de presión tiene aire adentro. 	<ul style="list-style-type: none"> -Avisar el servicio técnico. -Evacuar el agua del tanque y ejecutar la máquina de nuevo.
5-El cuerpo del dispositivo se está oxidando.	<ul style="list-style-type: none"> -Se han utilizado limpiadores químicos no adecuados. 	<ul style="list-style-type: none"> - Limpiar el dispositivo según el manual de usuario.

Códigos de Falla BYM042:

En caso de falla, el dispositivo se pone en estado OFF (Apagado) y se visualiza en la pantalla el código de falla correspondiente. (Como se ilustra a continuación)



ON/OFF



START/STOP



P1



P2



P3



TAHLIYE

DESAGÜE

	DESCRIPCIÓN	DETECCIÓN
ER 01	Advetencia de NO HAY AGUA	Si el presostato del depósito no detecta el nivel de agua durante 10 minutos, si no se cambia la posición. (Cuando la máquina está en estado de carga de agua, si no llega señal a la entrada número 9 durante 10 minutos)
ER 02	Advetencia de NTC Caldera	El sensor está en cortocircuito o circuito abierto
ER 03	Advetencia de NTC Depósito	El sensor está en cortocircuito o circuito abierto
ER 04	Advetencia de CALENTADOR de Caldera	Cuando no se puede lograr un aumento de temperatura mínimo de 5 °C(41°F) durante 10 minutos en la caldera. (Durante mínimo 10 minutos se verificará el estado de funcionamiento de la salida de la caldera número 11, es decir, el contactor K2.)
ER 05	Advetencia de CALENTADOR de Depósito	Cuando no se puede lograr un aumento de temperatura mínimo de 5 °C (41°F) durante 15 minutos en el depósito. (Durante mínimo 15 minutos se verificará el estado de funcionamiento de la salida de la caldera número 10, es decir, el contactor K3.)
ER 06	Advetencia de Relé Térmico o Power-box	Cuando no hay alimentación en la salida del relé térmico de la bomba de lavado. (Cuando no se recibe alimentación en la entrada número 16 de la tarjeta electrónica)

- Cuando se resuelven las fallas de los Sensores y Térmicos, automáticamente se elimina el código de falla
- Para eliminar los demás códigos de falla, pulse el botón de ON/OFF.

1. DESCRIPTION

Les instructions dans ce mode d'emploi contiennent des remarques importantes concernant le montage fiable, l'usage, le nettoyage et l'entretien de la machine. C'est pourquoi veuillez garder le mode d'emploi dans un lieu aisément accessible à l'utilisateur ou au technicien.

Le montage de la machine doit être fait par un expert en la matière en suivant les instructions du fabricant.

Les raccordements à l'électrique et à l'eau doivent être faits conformément aux valeurs indiquées au tableau « Les Caractéristiques Techniques ».

Le fait que votre machine fonctionne correctement et qu'elle garde sa longévité dépendent de l'utilisation propre et de l'exécution des opérations d'entretien périodique et de service, ainsi que de soin que vous apporterez à la machine.

Le fabricant décline toute la responsabilité en cas d'une mauvaise utilisation, des opérations techniques et d'entretien, faites par quelqu'un d'autre que des techniciens agréés, des blessures ou des dégâts dus aux réservoirs ou les appareils supplémentaires branchés à la machine.

2. NOTICE D'INSTALLATION

Mettez l'appareil en place d'installation et déballez-le.

Vérifiez que l'appareil soit en bon état. Si l'appareil est endommagé, adressez-vous à votre vendeur. En cas de doute, ne mettez en service votre appareil sans faire contrôler l'installation par un professionnel.

Ôtez l'emballage protecteur de l'appareil. S'il reste des résidus d'adhésif sur la surface, nettoyez-les avec du solvant approprié (par exemple: Henkel-Helios).

Placez l'appareil, si possible, à proximité du raccordement d'eau et de la sortie d'eau sale.

3. RACCORDEMENT À L'EAU

Raccordez votre appareil à l'eau de distribution cependant, si possible, vous pourriez également le raccorder à l'entrée d'eau chaude pour économiser de l'électricité.

Faites le branchement entre l'appareil et le robinet par le tuyau flexible fourni avec l'appareil.

Afin que l'appareil puisse fonctionner de manière efficace, il faut que l'eau d'entrée ait une dureté de 7 Fr et au moins une pression de 2 bar au minimum et 4 bar au maximum.

AVERTISSEMENT :

5. Tuyau de vidange doit être connecté à un canalisation à la hauteur de 50 mm du sol pour les appareils de modèle de base et au max. 700 mm du sol pour les appareils qui se consiste d'un pompe pour maintenir un courant d'eau fiable.

6. Afin que votre appareil puisse garder sa longévité et fonctionner plus efficacement, montez un adoucisseur à l'entrée d'eau pour éliminer le calcaire, sinon les dépôts de calcaire accumulés dans la chaudière et les parois intérieures des tuyaux empêcheront l'appareil de fonctionner correctement.

4. RACCORDEMENT À L'ÉLECTRICITÉ

L'installation de l'appareil et le raccordement à l'électricité doivent être faits conformément aux standards par des techniciens agréés.

L'appareil doit être branché à un réseau électrique conforme aux normes d'installation électrique DIN VDE 0100.

Il faut utiliser un câble ayant la section 3 x 2,5 mm² et de type H07 RN-F pour la ligne d'interconnexion électrique.

L'appareil doit être branché à un interrupteur principal (l'intervalle de coupure est égale à 3 mm ou supérieur à ceci) et à un isolateur de coupe-circuit.

La tolérance de tension d'alimentation ne doit pas dépasser \pm % 10.

Il doit interposer un fusible de 25A au maximum dans la ligne d'alimentation.

Il est recommandé d'utiliser un dispositif de courant différentiel résiduel de 30 mA.

L'appareil doit être absolument mis à la terre. Pour ce faire, il faut considérer l'article 540 de la norme DIN VDE 0100. La vis de la mise à la terre est signalée par le symbole de  dans la partie inférieure droit.

5. NOTICE D'UTILISATEUR

Cet appareil est destiné à être utilisé aux entreprises moyennes et tous autres établissements de type cafétéria, qui fournissent un service de traiteur, pour laver de la vaisselle telle que des plateaux, des assiettes, des verres, des tasses et des couverts dans les paniers particulièrement conçus pour ça.

La machine doit être utilisée par du personnel habilité désigné pour ce travail.

La machine possède le caractéristique de laver des les verres de hauteur de 290 mm et les autres ustensiles de cuisine.

Pour obtenir de bons résultats de lavage, la qualité de l'eau se présente comme un facteur important. C'est pourquoi il est recommandé d'utiliser un «adoucisseur d'eau» si la dureté de l'eau dépasse 12 Fr.

Pour obtenir un bon résultat de lavage, passez les vaisselles sous l'eau avant de les ranger dans le lave-vaisselle. Autrement, les choses telles que des restes alimentaires, des pelures de citron, des cure-dents pourraient obturer le tuyau de sortie et endommager la qualité de lavage.

On utilise deux types de produits chimiques pour la machine. Ce sont des détergents de lavage et des produits de rinçage. Le détergent à utiliser doit être de type industriel (en poudre ou liquide) et sans mousse. Pour la quantité à utiliser, veuillez consulter les mesures fixées par le fabricant du détergent. (La quantité pourrait varier selon l'adoucisseur d'eau).

La machine présente comme des composants standards un panier des assiettes et un panier des

verres de dimension de 400x400 mm.

Choisissez le panier correspondant selon le type de vaisselle et remplissez-le suivant les valeurs de capacité indiquées au tableau. Pour économiser du détergent et de l'énergie électrique, ne faites pas fonctionner la machine sans la charger complètement.

Veillez à ce que des vaisselles à laver soient résistants au lave-vaisselle.

Ne déplacez jamais la machine en état de fonctionnement.

Vérifiez l'ouverture de vanne d'entrée d'eau avant de mettre en marche la machine.

Il est recommandé de nettoyer périodiquement les composants intérieurs de la machine.

Pour pouvoir atteindre les résultats optimums et hygiéniques dans les vaisselles lavées, il faut suivre des règles générales ci-dessous:

* Pour le dosage du détergent, suivez en fonction de l'adoucisseur d'eau les indications du fabricant.

* L'eau de lavage doit être renouvelée quand l'eau se salit dû aux particules sales ou au moins 3 fois par jour. Le lavage effectué par l'eau sale entrainera un gaspillage du détergent, du produit de rinçage et de l'électricité, ainsi qu'un mauvais lavage.











* N'essuyez pas les vaisselles lavées avec un torchon sale.

* Ne placez pas les vaisselles nettoyées sur les torchons ou tissus de type poreux.

* Utilisez des matériaux à usage unique ou de préférence un égouttoir à vaisselle.

* Faites du nettoyage continuel des étagères sur lesquelles vous mettez en place toutes les vaisselles, par des détergents particuliers et des produits désinfectants disponibles dans le commerce.

REMARQUE : Le choix de détergent est un facteur déterminant au niveau de l'obtention d'un bon résultat de lavage, de la protection de la machine et de sa durée de vie. Donc, il est recommandé de vous n'utiliser des produits abrasifs et polluants, ainsi que de vous ne dépasser la dose conseillée.

	Bouton ON	(OFF après avoir appuyé de 2 sec) Rouge s'allume au Stand-by, vert lorsqu'il est ouvert
	START <-> PAUSE (2 sec STOP)	Vert s'allume en marche, s'allume et s'éteint en pause
	Indicateur de Température du Tank	Indicateur de chaleur de digit rouge. S'allume et s'éteint comme un point en bas et à droite lorsque le chauffage est actif
	Led Prêt	Rouge va s'allumer lorsque les températures de Chaudière et Tank sont prêts
	Bouton moins sale	Rouge va s'allumer lorsqu'il est choisi
	Bouton sale	Rouge va s'allumer lorsqu'il est choisi
	Bouton très sale	Rouge va s'allumer lorsqu'il est choisi
	Température de chaudière	Indicateur de chaleur de digit rouge. S'allume et s'éteint comme un point en bas et à droite lorsque le chauffage est actif
	Led de rinçage	Rouge s'allume lors de rinçage, s'allume et s'éteint le moment de prise d'eau
	Bouton de décharge	Rouge s'allume lors de la décharge manuelle ou automatique

6. UTILISATION DE LA MACHINE

6.1- La mise en marche

Elle se met en marche par la touche ON. On sélectionne le programme en appuyant sur la touche du programme de lavage (court, intermédiaire et intensif). On ferme la porte de la machine après disposer la cassette dans le lave-vaisselle. On appuie sur le bouton de START/PAUSE. À la fin du programme de lavage, elle fait entendre un signal sonore. Pour mettre en pause la machine pendant le fonctionnement, appuyez sur le bouton de START/PAUSE. L'annulation du lavage s'effectue en maintenant le bouton de START/PAUSE enfoncé.

REMARQUE : Pour un lavage idéal, il faut attendre que la température atteigne 85°C pour la chaudière; 55°C pour la cuve et que le voyant Prêt s'allume.

* 1 Touche ON (OFF si elle est maintenue enfoncée pendant 2 sec.) La couleur rouge s'allumera lorsqu'elle est en attente et le vert en fonctionnement.

* 2 START <-> PAUSE (STOP si elle est maintenue enfoncée pendant 2 sec.) En état de fonctionnement le vert s'allumera et en état de pause il se clignotera.

* 3 Indicateur de température de la cuve À deux chiffres rouges

* 4 Voyant Prêt

Il s'allumera rouge lorsque la température de la cuve et la chaudière sont prêts.

* 5 Bouton «Peu sale»

Il s'allumera rouge en état sélectionné

* 6 Bouton «Sale»

Il s'allumera rouge en état sélectionné

- * 7 Bouton «Très sale»
Il s'allumera rouge en état sélectionné
 - * 8 Voyant «Ringage»
Il s'allumera rouge pendant le ringage
 - * 9 Température de la chaudière
À deux chiffres rouges
 - * 10 Bouton d'évacuation
Manuelle ou il s'allumera rouge en état de vidange automatique
 - * ON
 - * ADMISSION D'EAU L'admission d'eau par la valve de Y1+M2. Lorsqu'on voit P1 -pressostat, la chaudière et la cuve deviennent chargées (2,7 lt).
 - * CHAUFFAGE On chauffe premièrement la chaudière et après on chauffe la cuve
 - * PRÊT Dès que la chaudière et la cuve atteignent la température nécessaire, il sera possible de passer au mode START.
- Les chaudières sont actives en période d'attente.
(En option: Passage au mode START sans attendre que les réchauffeurs soient prêts)
- * START
 - * LAVAGE M1 Le moteur de lavage fonctionne
(Le mode chauffage est actif)
 - * DRAINAGE L'attente pendant ~5 sec.
(Le mode chauffage est actif)
 - * RINÇAGE Y1 (L'admission d'eau) et M2 (la pompe de ringage) fonctionneront + la sortie de PD (Produit de ringage) sera active
(Les chaudières sont passives)
 - * DRAINAGE L'attente pendant ~5 sec.
(Le mode chauffage est actif)
 - * TERMINÉ Le voyant START se clignotera.
(Le mode chauffage est actif pour le lavage suivant)
- EVACUATION MANUELLE: Lorsque la machine est

ouverte and au mode d'attente, enlever le bouchon plastique dedans et tener appuyer le bouton d'EVACUATION pour 2 sec. Le bouton de décharge s'allume et s'éteint montrant le commencement de l'opération, , lorsque l'opération se termine la machine se ferme automatiquement. (passe au mode OFF)

6.2- L'utilisation

Cet appareil est destiné à être utilisé aux entreprises moyennes et tous autres établissements de type caféteria, qui fournissent un service de traiteur pour laver de la vaisselle telle que des plateaux, des assiettes, des verres, des tasses et des couverts dans les paniers particulièrement conçus pour ça.

La machine doit être utilisée par du personnel habilité désigné pour ce travail.

L'appareil présente 3 différents programmes de lavage:

- * 1-Lavage court (90 sec.) : Pour les vaisselles légèrement sales
- * 2-Lavage intermédiaire (120 sec.) : Pour les vaisselles normalement sales
- * 3-Lavage long (180 sec.) : Pour les vaisselles très sales

Pour obtenir un bon résultat de lavage, passez les vaisselles sous l'eau avant de les ranger dans le lave-vaisselle. Autrement, les choses telles que des restes alimentaires, des pelures de citron, des cure-dents pourraient obturer le tuyau de sortie et endommager la qualité de lavage.

En montant à l'appareil les pièces telles qu'un dispositif de raclage, un chariot de déchet, un comptoir à évier, on peut faire un système intégré de lavage.

Utilisez des détergents liquides et sans mousse pour le lavage. La quantité à utiliser doit être déterminée par le fabricant du détergent. La quantité du produit de ringage doit être également déterminée par l'entreprise de fabrication. En outre, on fabrique des dispositifs de remplissage pour le détergent et pour le produit de ringage par les fabricants.

Sélectionnez le programme le plus convenable selon le type de vaisselle et/ou son degré de salissure.

Choisissez le panier correspondant selon le type de vaisselle et remplissez-le suivant les valeurs de capacité indiquées au tableau. Pour économiser détergent et de l'énergie électrique, ne faites pas fonctionner la machine sans la charger complètement.

Ne déplacez jamais la machine en état de fonctionnement.

Vérifiez l'ouverture de vanne d'entrée d'eau avant de mettre en marche la machine.

ATTENTION !!!

NE JAMAIS INTRODUIRE LES MAINS NUES DANS L'EAU DE LAVAGE. UTILISER DES GANTS PROTECTEURS LE CAS ÉCHÉANT. ÉVITER LE CONTACT DE L'EAU CONTENANTE DU DÉTERGENT AVEC LES YEUX.

7. ÉTEINDRE L'APPAREIL

On éteint l'appareil en appuyant sur la touche ON/OFF pendant 2 secondes.

Mettez l'interrupteur d'alimentation en position "0".

Après avoir soulevé le couvercle supérieur, retirez la vaisselle et remettez-le couvercle.

Fermez la vanne d'entrée d'eau.

8. CONSIGNES DE SÉCURITÉ

En cas de l'ouverture du couvercle pendant le déroulement ou d'une mauvaise fermeture du couvercle, le déroulement s'arrête. Dès que le couvercle s'est bien fermé, l'appareil recommence à fonctionner.

Avertissement : En cas d'un dommage au câble d'alimentation de l'énergie ou une fuite d'eau dans le cordon d'évacuation de l'appareil, il doit être arrêté immédiatement et il faut prendre contact avec le service d'assistance technique.

9. ENTRETIEN QUOTIDIEN

L'eau de lavage doit être renouvelée quand l'eau se salit dû aux particules sales ou au moins deux fois par jour. Le lavage effectué par l'eau sale entraînera un gaspillage du détergent, du produit de rinçage et de l'électricité, ainsi qu'un mauvais lavage.

Avant de se mettre aux activités d'entretien, coupez l'interrupteur auquel l'appareil est branché.

Veillez à ce que les résidus alimentaires ne bouchent pas la sortie de l'eau sale.

Vérifiez que les bras pivotants tournent sans peine. Contrôlez les jets d'eau et nettoyez les gicleurs à l'aide d'une baguette fine s'ils sont bloqués.

Après avoir nettoyé l'appareil, laissez le couvercle ouvert.

Avertissement : Pour ne pas endommager l'équipement électrique, ne nettoyez pas directement l'appareil avec l'eau de haute pression.

10. ENTRETIEN PÉRIODIQUE (une fois par 2 ou 3 jours)

Ne faites jamais les opérations d'entretien lorsque l'appareil est branché au réseau électrique.

Comme indiqué sur la figure 1, après avoir retiré les gicleurs des jets d'eau il faut nettoyer les impuretés qui pourraient les boucher.

Nettoyez la surface extérieure de l'appareil à l'aide d'un chiffon imbibé d'une solution de savon. N'utilisez pas les matériaux tels que les détergents abrasifs, les grattoirs métalliques pendant le nettoyage de surface de l'appareil.

Nettoyez les chaudières par un produit d'élimination du calcaire une fois par semaine.

Nettoyez régulièrement le filtre au front de la pompe en le retirant du lave-vaisselle.

Au cas où la machine resterait longtemps inutilisée, graissez les surfaces avec l'huile de vaseline.

En cas d'une situation dangereuse, faites-la savoir aux techniciens agréés. Ne permettez-vous pas les

interventions tentées par du personnel non-qualifié.

À cause de sels de calcium et de magnésium présent dans l'eau, après un certain période de fonctionnement, qui varie en fonction de la dureté de l'eau, une couche de tartre peut se former sur les parois de la cuve, du réchauffeur et des conduits, ce qui risque de préjudicier au bon fonctionnement de la machine. On devra donc effectuer périodiquement un détartrage que l'on conseille de faire exécuter par des techniciens qualifiés.

On devra faire effectuer l'entretien du réchauffeur et le nettoyage de la pompe aux techniciens qualifiés.

En cas de formation de glace, on devra faire vider l'eau de réchauffeur et de la pompe de lavage.

En cas d'une situation dangereuse, faites-la savoir aux techniciens agréés. Ne permettez-vous pas les interventions tentées par du personnel non-qualifié.

PROBLÈMES EVENTUELS - CAUSES - REMÈDES		
PROBLÈME	CAUSE	REMÈDES
1-La vaisselle n'est pas propre.	<ul style="list-style-type: none"> -Les bras de lavage sont bloqués. -Les jets de lavage sont bouchés. -Les jets de rinçage sont bouchés. - La dose de détergent est très haute ou faible. -Le filtre est bouché. -Le cycle de lavage est court. 	<ul style="list-style-type: none"> -Vérifiez que les vaisselles ne bloquent pas le retour des bras. - Démontez le bras de lavage et nettoyez les jets d'eau. - Démontez le bras de rinçage et nettoyez les jets d'eau. Contrôlez la dureté de l'eau. -Contrôlez la quantité du détergent. -Retirez le filtre et lavez-le. -Sélectionnez un cycle plus long ou refaites le même cycle.
2-La vaisselle se casse.	<ul style="list-style-type: none"> -Le panier n'est pas adapté au type de la vaisselle. -Les paniers sont surchargés. 	<ul style="list-style-type: none"> -Veillez au choix de panier -Respectez la capacité du panier.
3-Il n'y a pas d'arrivée d'eau.	<ul style="list-style-type: none"> -La vanne d'arrivée d'eau est fermée. -La porte n'est pas bien fermée. -L'électrovanne est en panne. 	<ul style="list-style-type: none"> -Contrôlez/Ouvrez-la. -Contrôlez/Fermez-la. -Adressez-vous au service technique.
4-L'appareil prend d'eau sans arrêt.	<ul style="list-style-type: none"> -Le pressostat est en panne. -Il y a une accumulation d'air dans le tuyau de pressostat. 	<ul style="list-style-type: none"> -Adressez-vous au service technique. -Videz l'eau dans la cuve et remettez en marche l'appareil.
5-On trouve des taches de rouille sur le corps de l'appareil.	<ul style="list-style-type: none"> -Les produits chimiques inappropriés sont utilisés. 	<ul style="list-style-type: none"> -Nettoyez l'appareil en respectant les notices d'utilisation.

BYM042 Codes de Panne:

**En cas de panne l'appareil passe à l'état OFF et le code de panne concerné apparaît sur l'écran.
(Comme suivant)**



ON/OFF



START/STOP



P1



P2



P3



TAHLIYE

EVACUATION

	EXPLICATION	PERCEPTION
ER 01	Panne PAS D'EAU	Pendant 10 minutes le rhéostat du tank ne perçoit pas le niveau d'eau, s'il n'y a pas de changement de location. (lorsque la machine reçoit de l'eau, si le signal n'atteint pas l'entrée numéro 9 pendant 10 minutes)
ER 02	Panne de chaudière NTC	Senseur court circuit ou ouvert
ER 03	Panne Tank NTC	Senseur court circuit ou ouvert
ER 04	Panne Chaudière CHAUFFE	Lorsque une augmentation de chaleur de minimum 5°C (41°F) n'est pas assurée dans la chaudière pendant 10 minutes. (La sortie de la chaudière no.11 qui est le contacteur K2 sera contrôlée en marche au moins 10 minutes continuellement).
ER 05	Panne CHAUFFE tank	Lorsque une augmentation de chaleur de minimum 5°C (41°F) n'est pas assurée dans le tank pendant 15 minutes. (La sortie de la chaudière no.10 qui est le contacteur K3 sera contrôlée en marche au moins 15 minutes continuellement).
ER 06	Advetencia de Relé Térmico o Power-box	Lorsqu'il n'y a pas de l'énergie à la sortie du relais thermique de la pompe à laver. (Lorsque l'énergie n'arrive pas à l'entrée no.16 de la carte électronique)

- Lorsque les erreurs du senseur et thermique sont éliminées le code d'erreur est automatiquement disparu.
- Appuyez la touche ON/OFF pour effacer les autres codes d'erreur.

1. ПОЯСНЕНИЕ

Данная инструкция по эксплуатации содержит важную информацию по безопасному монтажу, использованию, чистке и обслуживанию. В этих целях данная инструкция должна находиться в легкодоступном месте как для пользователя, так и для технического специалиста.

Монтаж оборудования должен производиться опытным специалистом с учетом требований фирмы-производителя.

Подключение машины к источнику питания и подачи воды должно производиться в соответствии со значениями, приведенными в таблице «Технических Характеристик»

Для обеспечения наилучшего результата при эксплуатации посудомоечной машины и увеличения срока эксплуатации необходимо тщательно выполнять указанные требования по эксплуатации и использованию прибора, а так же соблюдать график периодического сервисного обслуживания.

Фирма-производитель не несет ответственности за монтаж оборудования без соблюдения норм, указанных в инструкции по эксплуатации, произведенного непрофессиональным сервисным специалистом, а так же за техническое обслуживание и устранение неисправностей не специально обученным специалистом, за дополнительно подсоединенные части машины, которые повлекли за собой поломку оборудования или причинение вреда людям или вещам.

2. ТРЕБОВАНИЯ ПО МОНТАЖУ ОБОРУДОВАНИЯ

Перенесите прибор в место сборки и снимите упаковку.

После распаковки машины убедитесь, что детали прибора не были повреждены при транспортировке. В случае обнаружения повреждений необходимо оповестить продавца в короткий срок, в случае, если обнаружена неисправность, обратитесь в авторизованный сервисный центр и только после этого запускайте прибор.

Снимите защитную пленку на приборе. В случае, если на поверхности машины остались следы клея, необходимо удалить его соответствующим средством (к примеру, Henkel-Helios)

По возможности, установите прибор рядом с системой водоснабжения и дренажной системы.

3. ПОДКЛЮЧЕНИЕ К СИСТЕМЕ ВОДОСНАБЖЕНИЯ

Подсоедините прибор к водопроводной системе. Для обеспечения экономии электроэнергии, по возможности подключите прибор к крану подачи горячей воды.

Соединение между прибором и краном подачи воды должно быть проведено гибким патрубком, который также идет в комплекте с прибором. Для эффективной работы прибора удостоверьтесь, что уровень жесткости воды составляет 7 Fr с мин. давлением в 2bar, макс. давлением в 4bar.

ВНИМАНИЕ :

1. В некоторых моделях для обеспечения лучшего потока воды необходимо соединить выпускную

трубу с выпускным отверстием на высоте 50 мм от уровня пола, в устройствах с насосным выпуском – максимум 700 мм от уровня пола.

2. Для обеспечения длительного срока эксплуатации прибора, подключите устройство для удаления накипи на входе для воды. В противном случае накипь, образующаяся на стенках бойлера и в патрубках, будет препятствовать эффективной работе прибора.

4. ПОДКЛЮЧЕНИЕ К ЭЛЕКТРОСЕТИ

Монтаж и электрическое подсоединение оборудования должно производиться только согласно установленным стандартам и специально обученными специалистами.

Прибор должен быть подсоединен к сети, соответствующей установленным стандартам DIN VDE 0100.

Для электропроводки необходимо использовать кабель качества H07 RN-F с сечением 3x2,5mm².

Прибор должен быть подсоединен к главному рубильнику (с расстоянием 3 мм и более) и к изолятору с предохранителем.

Толерантность колебания напряжения не должна превышать $\pm 10\%$.

Линия электропитания прибора должна быть оснащена предохранителем в 25А.

К системе электропитания рекомендуется подключить реле утечки тока в 30 мА.

Необходимо обеспечить заземление прибора. Для этого обязательно соблюдение DIN VDE 0100 пункт 540. Болт заземления обозначен в левом

нижнем углу этикеткой .

5. ИНСТРУКЦИЯ ПО ЭКСПЛУАТАЦИИ

Прибор данной модели разработан специально для мытья таких разновидностей посуды как тарелки, стаканы, подносы, чашки и тому подобная посуда в специально разработанных для этих целей корзинах. Прибор пригоден для эксплуатации в организациях общественного питания среднего звена, кафе.

Прибор должен эксплуатироваться специально обученным персоналом.

Машина вмещает в себя посуду следующих габаритов: тарелки с максимальным диаметром в 320 мм, стаканы высотой в 280 мм, а так же других предметов куханной утвари. Для обеспечения наилучшего результата мытья важным фактором является жесткость воды, именно поэтому при высокой жесткости воды, превышающей 12 Fg, мы рекомендуем использовать средство для смягчения воды.

Для обеспечения высокого качества мытья посуды мы рекомендуем перед основной мойкой провести предварительную мойку посуды. В противном случае, остатки пищи на посуде, лимонные корки, зубочистки и тому подобные предметы могут попасть в сливную трубу и засорить ее, что станет причиной ухудшения качества мытья посуды.

В машине используется два вида химических моющих средств: средство для мытья посуды и ополаскиватель. Средство для мытья посуды должно быть индустриального типа (в жидком или порошкообразном виде), без пенообразования. Количество

используемого моющего средства указано производителем. (В зависимости от уровня жесткости воды количество моющего средства может варьироваться).

В стандартной экипировке прибора прилагаются корзины 1-для стаканов размерами 400x400 мм.

Выберите корзину в соответствии с типом посуды и загрузите корзину согласно указанному объему посуды. Для обеспечения экономии электроэнергии и моющего средства не включайте машину, не установив корзину с посудой.

Обратите внимание на то, что посуда пригодна для мытья в посудомоечной машине. Не передвигайте машину в процессе работы.

Перед включением прибора проверьте, чтобы вентиль подачи воды был открыт.

Рекомендуется регулярно проводить промывку внутренних частей машины.

Для получения наилучшего результата при мытье посуды и для предупреждения нанесения вреда здоровью рекомендуется следовать следующим указаниям:

* Строго соблюдайте указанную производителем норму использования моющего средства в соответствии с уровнем жесткости воды.

* Вода, предназначенная для мытья посуды, должна быть заменена три раза в день, или при загрязнении воды / обнаружении в воде частичек пищи рекомендуется так же заменить воду. Мытье, производимое грязной водой, помимо расхода моющего средства, электричества и ополаскивателя, так же приводит к плохому результату мытья посуды.

* Не протирайте вымытую посуду грязным полотенцем.

* Не складывайте чистую посуду на пористую поверхность/полотенца или на другие материалы.

* По возможности используйте одноразовые материалы или отдавайте предпочтение системе корзины.

* Проводите тщательную дезинфекцию полок для хранения посуды специальными дезинфицирующими средствами.

ПРИМЕЧАНИЕ : Выбор моющего средства является одним из главных факторов, обеспечивающих высокое качество мытья, защиту, а так же продления срока эксплуатации машины. Именно поэтому рекомендуется использовать только специально предназначенные моющие средства и не превышать дозу моющего средства, указанную производителем.

6. ИСПОЛЬЗОВАНИЕ ПРИБОРА

6.1- Запуск машины

Прибор включается кнопкой On. Нажав на клавишу Мытья, выберите тип программы (легкая, средняя, интенсивная). После того, как корзина помещена в машину, дверца закрывается. Нажмите на кнопку START/PAUSE. По окончании программы раздастся звуковой сигнал. Для приостановки программы в процессе мытья необходимо нажать на клавишу START/PAUSE. Для отмены программы мытья необходимо нажать на клавишу START/PAUSE несколько секунд, после чего процесс мытья приостановится.

ПРИМЕЧАНИЕ: Для обеспечения идеального результата мытья посуды необходимо предварительно прогреть бойлер до 85°C, емкость – до 55°C, светодиодный индикатор загорится,

когда будет достигнута нужная температура.

* 1 Кнопка ON (при нажатии в течение 2 сек. OFF) В позиции Stand-by будет гореть красный, при включении – зеленый индикатор.

* 2 START <-> PAUSE (2 сек STOP) При работе будет гореть зеленый индикатор, при преостановке индикатор зеленого цвета будет мигать.

* 3 Температурный Показатель емкости Красное двухзначное числовое табло

* 4 Индикатор готовности При нагреве воды бойлера и емкости загорится красный индикатор

* 5 Клавиша Слабозагрязненной посуды При выборе данной функции загорится красный индикатор

* 6 Клавиша Грязной посуды При выборе данной функции загорится красный индикатор

* 7 Клавиша Сильно загрязненной посуды При выборе данной функции загорится красный индикатор

* 8 Показатель ополаскивания В процессе ополаскивания загорится красный индикатор

* 9 Температура бойлера Красное двухзначное числовое табло

* 10 Клавиша опустошения При автоматическом или ручном опустошении загорится красный индикатор.

* ON

* ЗАБОР ВОДЫ С клапаном Y1+M2 Забор воды. При показателе P1-прессостат означает, что бойлер и емкость заполнены. (2,7 л.)

* НАГРЕВ В первую очередь производится нагрев бойлера, после чего производится нагрев емкости.

* ОВО По достижению нужной температуры нагрева Бойлера и Емкости, будет дано разрешение на запуск (START). В процессе ожидания нагреватели находятся в активном положении.

(Прим: Функция: Запуск программы (START) до готовности)

* СТАРТ

* МЫТЬЕМ1 Мотор программы мытья находится в действии (Нагреватель включен)

* СТЕКАНИЕ ~5 сек. режим ожидания (Нагреватель включен)

* ОПОЛАСКИВАНИЕ Активны Y1(Заборводы)иM2(Насосополаскивания) + выход PD (Ополаскиватель) активный (Нагреватель выключен)

	Кнопка ON	(нажатие с удержанием на 2 секунды переводит в позицию OFF) В режиме ожидания горит красным, а в активном режиме – зелёным.
	START <—> PAUSE (2 сек. STOP)	Во время работы горит зелёным, при остановке загорится и погаснет
	Индикатор температуры танка	Индикатор температуры, состоящий цифр красного цвета. Когда включён подогрев, он отображается в правом нижнем углу в виде точки и мигает.
	Индикатор готовности	Когда бойлер и резервуар достигнут достаточной температуры, он загорится красным
	Кнопка «низкая загрязнённость»	Когда нажата, горит красным
	Кнопка «средняя загрязнённость»	Когда нажата, горит красным
	Кнопка «высокая загрязнённость»	Когда нажата, горит красным
	Температура бойлера	Индикатор температуры, состоящий цифр красного цвета. Когда включён подогрев, он отображается в правом нижнем углу в виде точки и мигает.
	Индикатор промывки	Во время промывки горит красным цветом, а во время забора воды мигает
	Кнопка опорожнения	При ручном или автоматическом опорожнении будет гореть красным цветом

* СТЕКАНИЕ ~5 5 сек. режим ожидания
(Нагреватель включен)

* ОКОНЧАНИЕ загорится START - индикатор. (Нагревательный элемент активен для последующего процесса мытья).

* РУЧНОЙ ВЫПУСК:

Снимите пластмассовую пробку резервуара, находящегося во включенном состоянии в режиме ожидания и удерживайте кнопку ВЫПУСК в течение 2 секунд. Мигающая кнопка выпуска

свидетельствует о начале процесса, выключается после завершения процесса. (переходит в положение ВЫКЛ.)

6.2- Эксплуатация

Прибор данной модели разработан специально для мытья таких разновидностей посуды как тарелки, стаканы, подносы, чашки и тому подобная посуда в специально разработанных для этих целей корзинах. Прибор пригоден для эксплуатации в организациях общественного питания среднего звена, кафе.

Прибор должен эксплуатироваться специально обученным персоналом.

Прибор оборудован 3 специально разработанными программами.

* 1-Быстрая программа мытья (90сек.) : для слабозагрязненной посуды

* 2-Средняя программа мытья (120сек.) : Для загрязненной посуды

* 3-Интенсивная программа мытья (180сек.) :Для жирной, сильно загрязненной посуды.

Для получения высокого качества мытья посуды рекомендуется предварительно ополоснуть посуду, очистив ее от остатков пищи, попадание которых в дренажную трубу может стать причиной засорения системы, что отразится на качестве мытья посуды.

Для обеспечения лучшего качества мытья возможна установка интегрированной системы мытья посуды, в которую можно включить аппарат для очистки плодов от кожуры, рабочую поверхность с раковиной и утилизатором мусора.

При мытье посуды в посудомоечной машине данного типа необходимо использовать непенящиеся моющие средства. Количество используемого средства указано производителем. Кроме этого, объем используемого средства для ополаскивания посуды так же указан фирмой-производителем. Дозаторы моющего средства и средства для ополаскивания посуды так же производятся фирмой-производителем посудомоечной машины.

Выберите программу, соответствующую типу и уровню загрязненности посуды.

Прибор оборудован стандартным набором аксессуаров, в который входят корзины размером 500x500мм для

тарелок, в количестве 1 шт, столовых приборов в количестве 1 шт, и стаканов в количестве 1 шт.

Выберите корзину для соответствующей посуды и загрузите ее количеством посуды, указанным в таблице. Для обеспечения экономии электроэнергии и моющего средства не включайте посудомоечную машину, не заполнив корзины

Не меняйте местоположение прибора в процессе функционирования.

Перед запуском прибора убедитесь, что клапан подачи воды открыт.

ВНИМАНИЕ!!!

НЕ ОПУСКАЙТЕ РУКИ БЕЗ ЗАЩИТНЫХ ПЕРЧАТОК ПОД СТУИИ ВОДЫ. ПРИ НЕОБХОДИМОСТИ СНАЧАЛА НАДЕНЬТЕ ЗАЩИТНЫЕ ПЕРЧАТКИ. ИЗБЕГАЙТЕ ПОПАДАНИЯ ВОДЫ С МОЮЩИМ СРЕДСТВОМ В ГЛАЗА.

7. ОТКЛЮЧЕНИЕ

При нажатии на клавишу ON/OFF в течение 2 сек. прибор отключается.

Поверните выключатель питания в положение "0".

Откройте верхнюю дверцу и выньте чистую посуду, после чего закройте дверцу.

Перекройте вентиль подачи воды.

8. МЕРЫ ПРЕДОСТОРОЖНОСТИ

Если дверца прибора в процессе работы открылась или была неплотно закрыта, процесс функционирования будет приостановлен. При закрытии дверцы прибор продолжит работать.

ВНИМАНИЕ : В случае, если кабель

электропитания неисправен или в сливном шланге прибора обнаружена утечка, необходимо срочно преостановить работу прибора и обратиться в сервисный центр

9. ЕЖЕДНЕВНОЕ ОБСЛУЖИВАНИЕ

Вода для мытья посуды должна быть заменена минимум два раза в день, а при загрязнении воды или обнаружении частичек пищи необходимо заменить воду незамедлительно. Мытье, производимое грязной водой, помимо расхода мощного средства, электричества и ополаскивателя, так же приводит к понижению качества мытья посуды.

Перед проведением периодического обслуживания отключите подачу электропитания.

Обратите внимание, чтобы остатки пищи не засорили сливной патрубок и дренажную трубу.

Проверьте, свободно ли вращаются палеты подачи воды, не ограничивает ли их движение посуда. В случае, если форсунки засорились, прочистите отверстия тонким наконечником.

После проведения обслуживания оставьте дверцу машины открытой.

ВНИМАНИЕ: Во избежание повреждения электротехнического оборудования не заливайте прибор прямой струей воды или струей под большим давлением.

10. ПЕРИОДИЧЕСКОЕ ОБСЛУЖИВАНИЕ ПРИБОРА (~ раз в 2-3 дня)

Не проводите обслуживание прибора при включенном в электросеть приборе.

Как показано на рис.1, снимите форсунки и прочистите их от остатков пищи, забившихся в форсунки.

Внешнюю часть прибора протрите мыльной губкой. Не используйте металлические мочалки и жесткие губки, а так же средства, содержащие абразивные вещества. Раз в неделю обрабатывайте нагревательные элементы прибора средством для удаления накипи.

Переднюю фильтрационную систему помпы рекомендуется чистить с определенной периодичностью.

В случае, если прибор не будет использоваться в течение длительного периода времени, поверхности прибора рекомендуется покрыть тонким слоем вазелина.

Для того, чтобы в приборе не возникли аварийные ситуации, информируйте авторизованный сервисный центр. Не допускайте вмешательства неавторизованных лиц.

После определенного срока эксплуатации кальций и магний, содержащиеся в воде, способствуют образованию известкового налета как на внутренней части прибора, так и в бойлерном отделении, трубах подачи воды. Эти образования негативно сказываются на эффективности работы прибора. Именно поэтому требуется периодическая очистка от известковых образований специально обученным техническим специалистом.

Техническое обслуживание бойлера должно проводиться периодически, предварительно необходимо опустошить бойлер и воду в помпе, что должно быть сделано специально обученным сервисным специалистом.

В случае, если прибор не используется длительный период времени и есть

опасность заледенения, необходимо слить воду из бойлера и насоса для мытья .

При возникновении аварийных ситуаций необходимо оповестить сервисный центр. Не допускайте вмешательства неавторизованных лиц.

ВОЗНИКШИЕ ПРОБЛЕМЫ – ПРИЧИНЫ-РЕШЕНИЯ

ПРОБЛЕМА	ПРИЧИНА	РЕШЕНИЕ
<p>1-Посуда на выходе не идеально чиста</p>	<ul style="list-style-type: none"> -Зажаты палеты мытья . -Засорены форсунки подачи воды на палетах мытья. -Засорены форсунки ополаскивания. -Высокое содержание или низкое содержание моющего средства -Засорен фильтр. -Недостаточно время мытья посуды. 	<ul style="list-style-type: none"> -Проверьте, что закладываемая посуда не ограничивает движения палеты. - Снимите палеты мытья и прочистите форсунки. -Снимите палеты ополаскивания и прочистите форсунки. Проверьте жесткость воды. -Проверьте количество моющего средства. -Снимите и промойте фильтр. -Выберите более длительный период мытья или повторите тот же цикл снова.
<p>2-Посуда бьется.</p>	<ul style="list-style-type: none"> -Не использована специально предназначенная корзина. -Корзина для посуды чрезмерно перегружена. 	<ul style="list-style-type: none"> -Обратите внимание на правильный выбор корзины. -Не перегружайте корзину.
<p>3-Вода не поступает в машину.</p>	<ul style="list-style-type: none"> -Перекрыт клапан подачи воды. -Дверца не закрыта надлежащим образом. -Соленоидный клапан неисправен. 	<ul style="list-style-type: none"> -Проверьте клапан/откройте. -Проверьте/Закройте. -Обратитесь в сервисную службу.

4-Идет постоянный забор воды в машину.	-Прессостат неисправен. -В шланге прессостата образовался воздух	- Обратитесь в сервисную службу. -Опустошите емкость и запустите прибор заново.
5-Образование ржавчины на корпусе машины.	-Были использованы моющие средства, не соответствующие требованиям.	-Промойте прибор согласно инструкции по эксплуатации.

ВУМ042 Коды неисправностей:

В случае возникновения неисправности устройство переходит в режим OFF, при этом на экране высвечивается соответствующий код. (Как указано ниже)



ON/OFF



START/STOP



P1



P2



P3

ТАНЛИҒЕ
Сброс

	ПОЯСНЕНИЕ	ВОСПРИЯТИЕ
ER 01	Неисправность НЕТ ВОДЫ	Возникает, если в течение 10 минут процессор резервуара не воспринимает уровень воды и не изменит положение. (Если на вход 9 машины в положении забора воды не поступает сигнал)
ER 02	Неисправность Котла NTC	Короткое или полное замыкание датчика
ER 03	Неисправность Резервуара NTC	Короткое или полное замыкание датчика
ER 04	Неисправность нагревателя котла	Возникает в случае, если температура котла не повысилась минимум на 5 °C (41°F) в течение 10 мин.(выход котла №11, то есть контактора K2 постоянно проверяется в течение не менее 10 мин. работы)
ER 05	Неисправность нагревателя резервуара	В случае необеспечения нагрева резервуара не менее чем на 5 в (41°F) течение 15 минут. (выход котла №10, то есть контактора K3 постоянно проверяется в течение не менее 15 мин. работы.)
ER 06	Неисправность термального реле или силового короба	В случае отсутствия энергии на выходе термального реле промывающего насоса. (В случае непоступления энергии на вход №16 электронной карты)

- При исправлении ошибок сенсора и термальных ошибок код ошибки автоматически исчезает.
- Для удаления кодов других ошибок нажмите на кнопку ON/OFF.

BYM 042 ELEKTRİK ŞEMASI / ELECTRIC SCHEMA

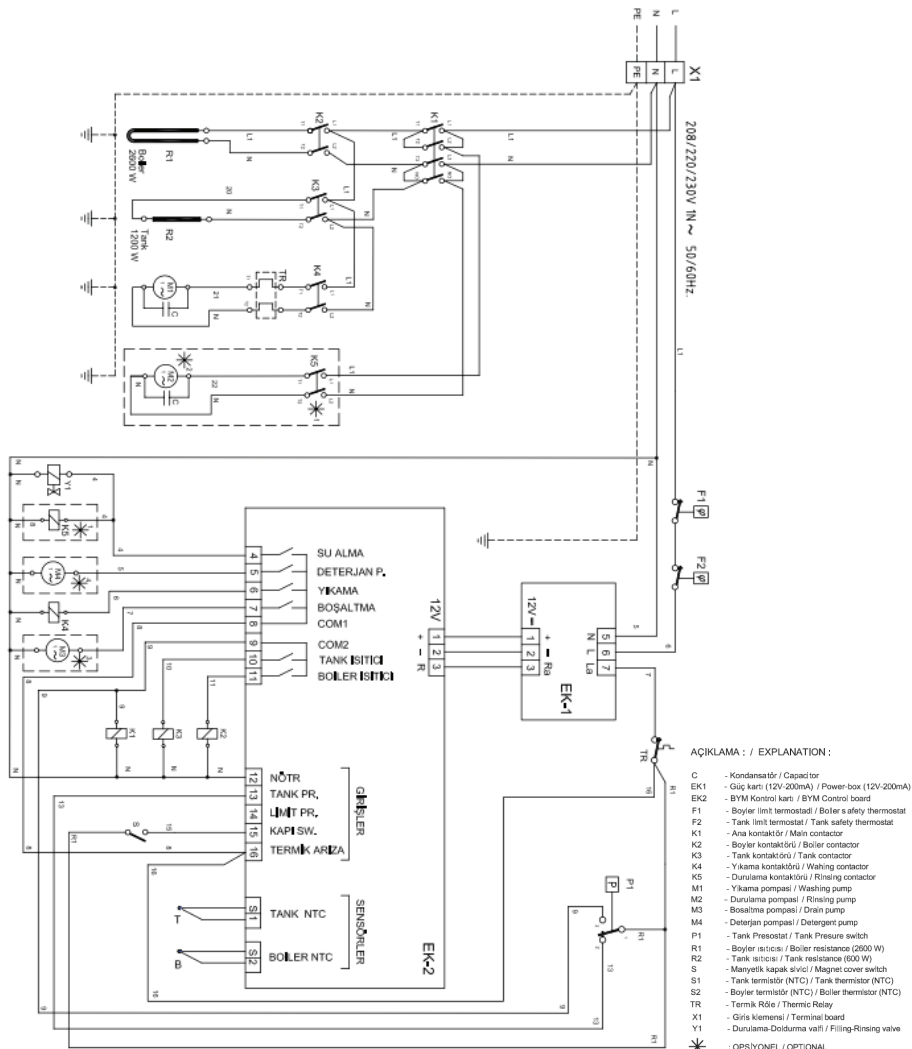

BYM 042 ELEKTRIZITÄT SCHALTPLAN

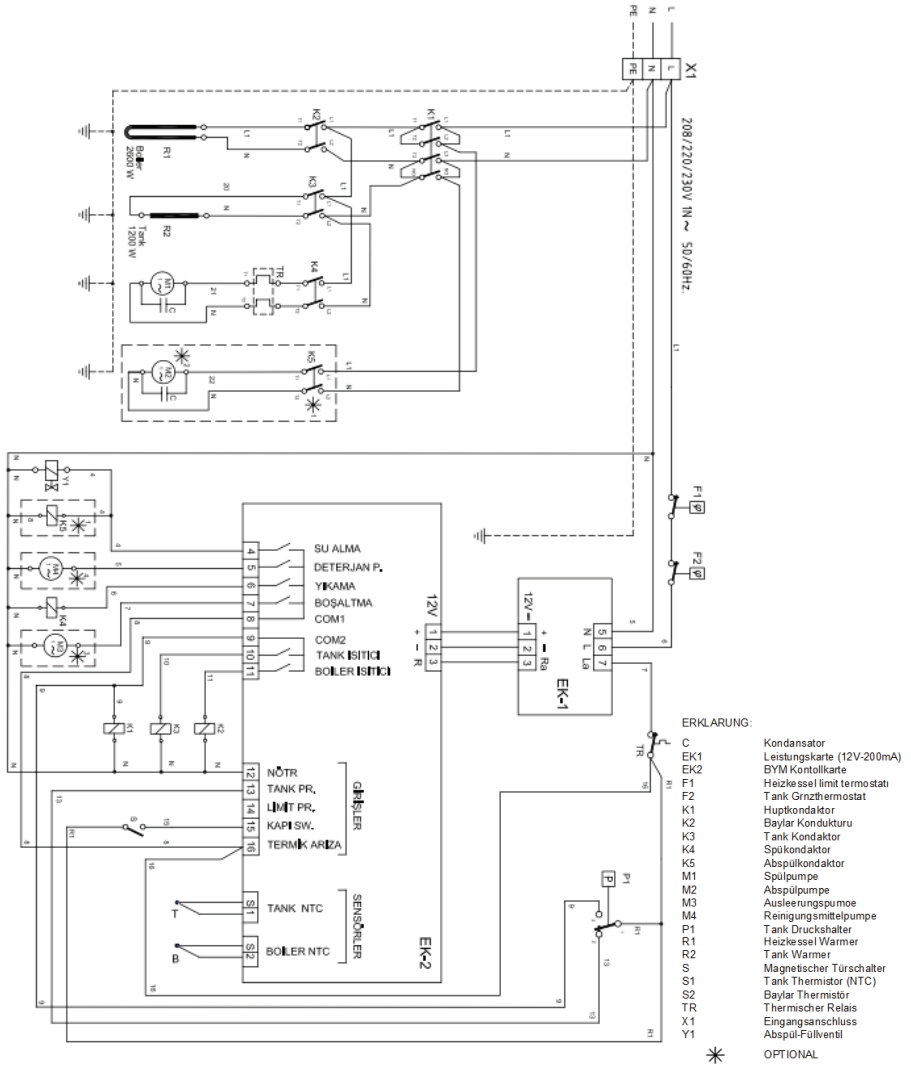

BYM 042 ESQUEMA ELÉCTRICO:

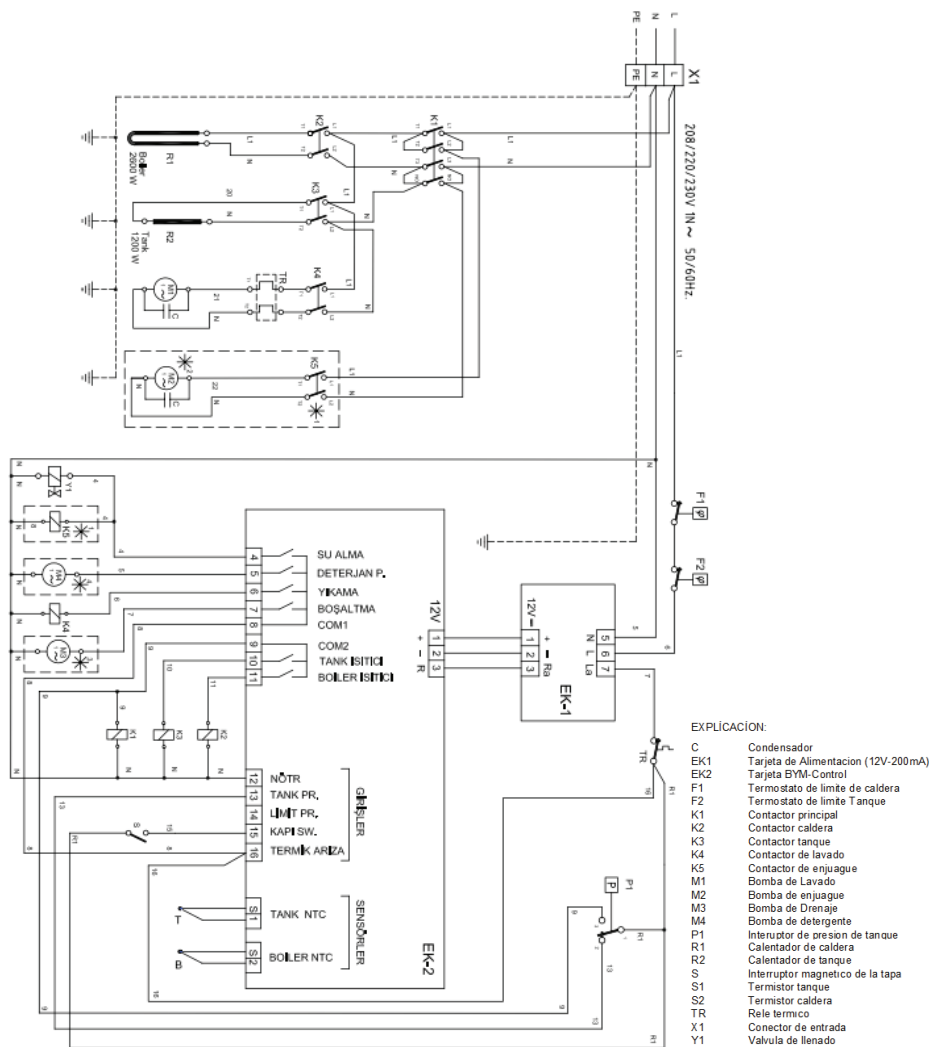

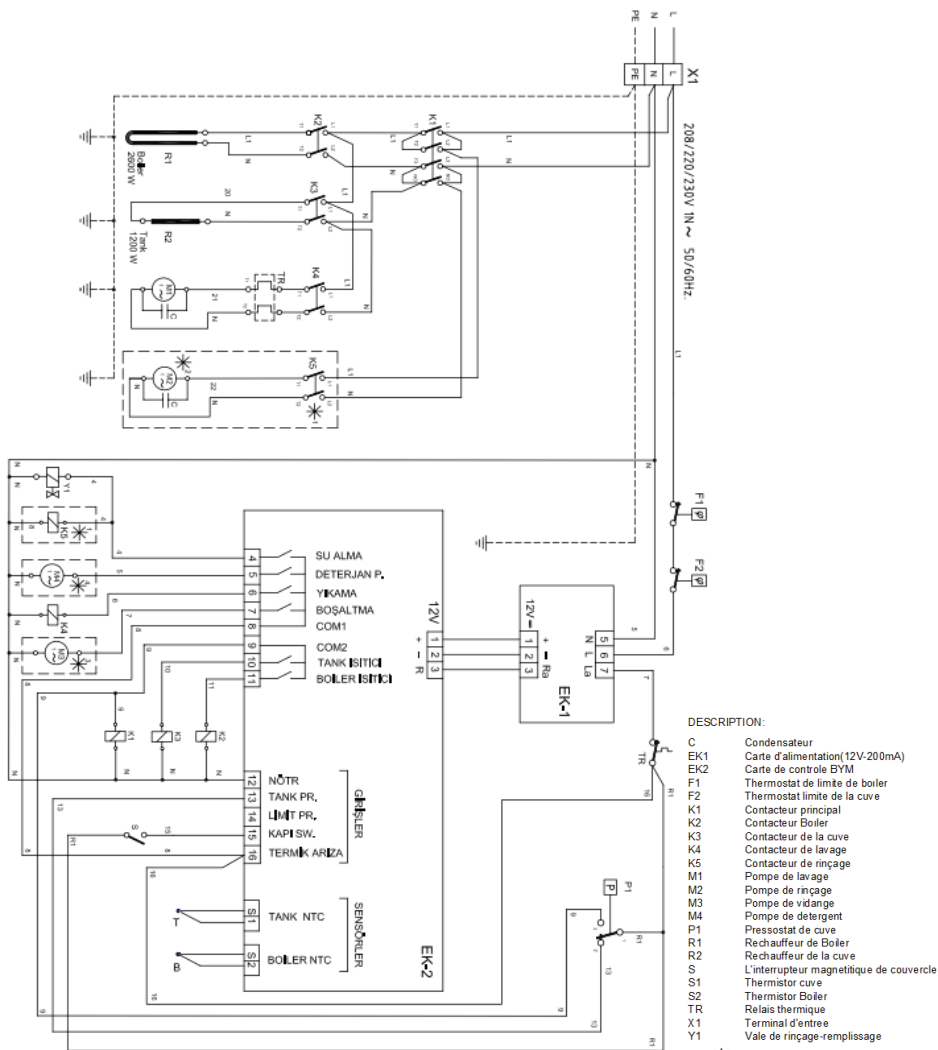

BYM 042 SCHEMA ELETTRICO

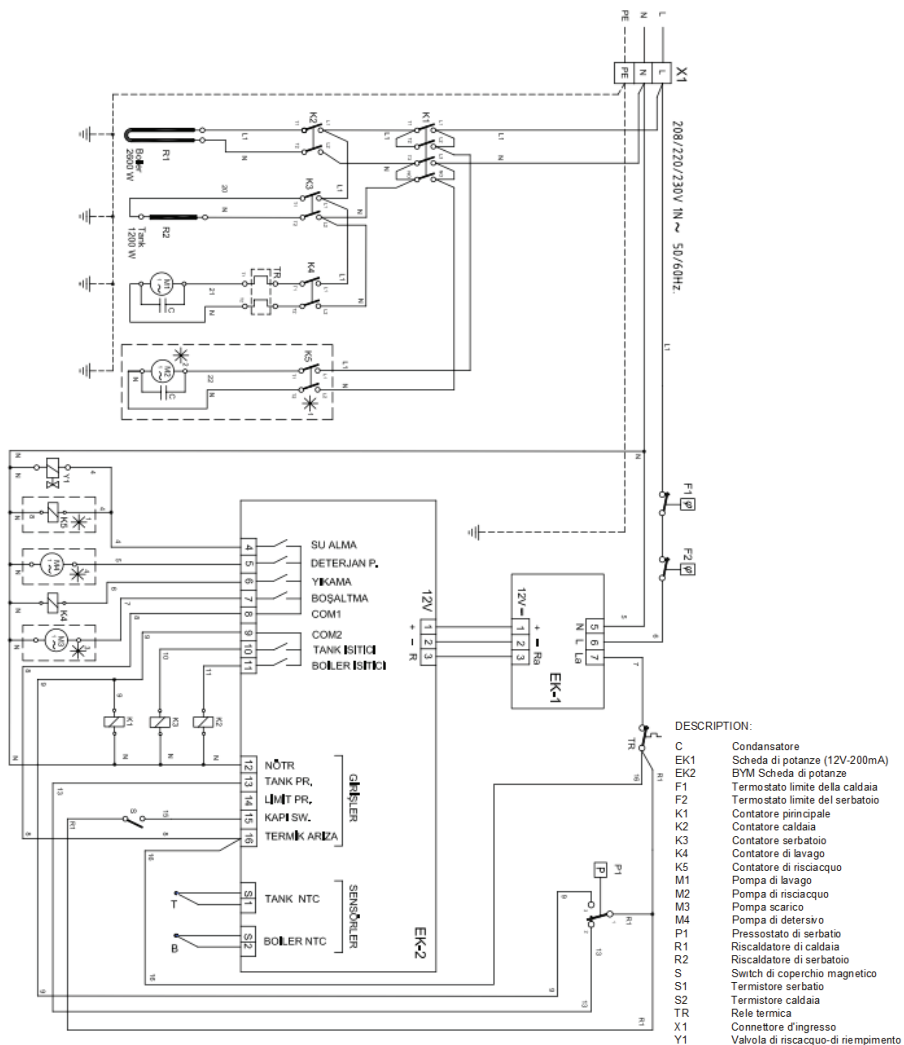

SATIŞ SONRASI HİZMETLER MÜDÜRLÜĞÜ YETKİLİ SERVİS LİSTESİ

Organize Sanayi Bölgesi Ormanlar Cadde No: 5 16159 BURSA

Tel. 224. 294 74 74 Fax.224.243 36 67

servis@ inoksan.com.tr

MARMARA BÖLGESİ		SERVİSİN ADI	ADRESİ	TELEFON VE FAKS
	ADAPAZARI	ALP TEKNİK	Osman ALTINTAŞ Güney Mobilyacılar San.Sitesi 294 Sk. Uluyol No:13 Erenler, SAKARYA	Tel 264.275 87 09 Fax.264. 2813594 532.667 05 77
	BALIKESİR	ER TEKNİK	Erol ERDOĞAN Yıldırım Mah. Akar Sokak No:30 BALIKESİR	Tel. 266.245 62 27 Fax. 266.239 51 30 538.724 51 51 Birol 555 314 48 94 Erol 535 294 35 10 Fuat
	BURSA	GAZ TEKNİK	Necdet ATICI Kurtuluş Cad. No:27 Yıldırım, BURSA	Tel. 224.326 09 60 Fax. 224.327 07 01 Necmi Bey, 533.557 63 76
		GÜLEÇYÜZ TEKNİK	Seydi GÜLEÇYÜZ Sakarya Mah. Düz Sokak No:17 BURSA	Tel. 224.271 03 10 Fax. 224.271 19 40 532.271 15 99 Seydi Güleçyüz 530 224 12 15
		MET TEKNİK LTD. ŞTİ.	Mesut Tayır Yeni Yalova Yolu Küplüpinar Mh. No:91/B Bursa	Tel..224.272 69 69 Faks 224.272 08 19 532.722 77 48
		PİR TEKNİK	Mustafa PİR Hacivat Mh.145 Sk.No:17 Yıldırım, BURSA	Tel.224.342 17 80 Faks. 224 342 36 98 532.799 19 46

		İNOKSTEKNİK	İbrahim GÖYÖZ Kırcaali mah. Anafartalar sok.No:1/A OSMANGAZİ BURSA	Tel. 224.888 00 50 Faks..224.888 00 51 532 578 88 18 İBRAHİM- 533.563 67 09 UMUT +99365080617-
	BANDIRMA	BAŞARI TEKNİK	-Esin Ulung/Fatih Kırmızıgül 500 Evler Atatürk Cd.No:15/ A	Tel 266. 721 30 00 0 532 43242 77
	ÇANAKKALE	GÜÇ-KAY ELEKTRİK	Uğur KAYA İsmetpaşa Mah. Aynalı Çeşme Sok. No:25 ÇANAKKALE	Tel.286.217 51 89 286.213 31 46 Fax.286 213 00 85 532.451 25 64
İSTANBUL BATI YAKASI		AK TEKNİK	Muhammet ALTINAY Bahriye Cd. Yağ Hanesi Sk..No:50 Kasımpaşa, İSTANBUL	Tel. 212.254 17 93 Fax. 212.254 95 32 533.611 20 50
		BUZ-PAN MÜH. LTD.ŞTİ.	İsmail KÜÇÜKMEHMETOĞLU Bahriye Cad.No:105/A (Akbank Yanı) Kasımpaşa, İSTANBUL	Tel.212. 256 61 56 Fax.212.253 96 68 533.247 92 20
		NUR-MAN KLİMA	Halil ŞEN Çobançeşme Mah.Fatih Cad. Halitpaşa Sok. No:47 Yenibosna, İSTANBUL	Tel.212.653 17 41 Fax.212.639 09 40 532.296 42 15
		UMUTSER LTD. ŞTİ.	Bayram YÜKSEL Eski Bayramyeri Sokak, No:5/A Kasımpaşa, İSTANBUL	Tel. 212.253 67 66 Fax. 212.253 67 66 532.436 04 94

		AVSER TEKNİK HİZ. TİC.LTD.ŞTİ.	Üniversite Mh.Uran Cd.Köşk Sk.No:23 Avcılar/İstanbul	212.694 59 01- 02 212.694 59 55 0533 305 54 37 ERSİN 0533 924 48 05 KEMAL
		EFES TEK END. MUTF. SAN. VE TİC. LTD. ŞTİ.	Fatih KIRMIZIGÜL Altay Çeşme Mh. Papatya Çıkmazı Büke Apt. Dükkan:34 Maltepe / İSTANBUL	216 441 29 50 216 441 29 51 216.441 29 52 faks. 554 424 91 68 Fatih
		Gastrosan End. Mutfak Çamaşırhane Ekip. San.Tic.Ltd.Şti	Yahya Kütükçü Göztepe Mahallesi Sadırvan Sokak Hasanoglu Apt. No 7/A- Bağcılar - İstanbul	Tel.212. 494 46 88 Fax.212.494 46 89 0554 872 75 75 0532 314 94 72
		ÖZDEMİR TEKNİK	Tuna ÖZDEMİR Bağlar Başı Mah.Şehit Turhan Selvi Sok.No:3 C Maltepe/İstanbul	Tel.0216 399 17 24 Fax. 216 441 26 52 05372787974
	İST. ANADOLU YAKASI	MNM MAKİNE METAL	Mehmet USLU Mustafapaşa Mah. ŞehiŞehit Ömür Ergül Cad. No: 7 GeGebze, Kocaeli	Tel. 262.641 84 28 – 262.643 60 84 Fax. 262.643 60 83 532.202 25 68
		YÖNSER LTD.ŞTİ.	İsmet BAĞLAMA Örnek Mah. 4.Sokak, No:4 Üsküdar, İSTANBUL	Tel. 216.317 99 94/95 Fax. 216.317 99 93 Cihat Bey: 532 599 76 20

		TUNER KLİMA	Yavuz TUNER Nevzat Bulut Sk. Adalet Apt.No.14 Dükkan:1 Kozyatağı / İSTANBUL	Tel.0216 373 99 03- 04 Fax. 373 99 01 0 533 545 85 86 Yavuz Tuner
	İZMİT	BERİL TEKNİK	Mecit DİLBER İnönü Cad. Kozluk Mah. No:7/D İZMİT	Tel..262.332 45 86 Fax.262 332 45 88 532.200 96 53 Mecit bey
		ÖZTÜRK TEKNİK	Cihan ÖZTÜRK Kadıköy Mah. Bağdat Cad. Reşitpaşa Sokak No:28 İZMİT / KOCAELİ	Tel.262.321 21 33 Fax.262.321 21 48 CEP:0533 818 85 72
TRAKYA BÖLÜMÜ	ÇORLU	EMİN TEKNİK	Ziya ÖZYER Kazımiye Mah. Cahit Sıtkı Tarancı Cd.Sema Apt. NO:4 ÇORLU	Tel. 282 6735897 Fax. 2826735497 Ziya bey 05392617250
		ER TEKNİK	Enver ERDOĞAN Reşadiye Mh. Atatürk Cd. Fatma Özkan Apt. No:40 ÇORLU	Tel.282.654 17 16 Fax.282.652 72 17 535.439 10 77 Enver Bey
EGE BÖLGESİ		SERVİSİN ADI	ADRESİ	TELEFON VE FAKS
	AFYON	BUZ TEKNİK	Hüseyin KUMRU Cumhuriyet Mah. Ömer Fevzi Cad. Gök Apt. AFYON	Tel. 272.215 90 14 Fax. 272.213 21 75 532. 374 15 13
		AYBER TİCARET	Mevlüt AYBER Cumhuriyet Mah. C. Ahmetpaşa Cad. No:9/A AFYON	Tel. 272 215 71 71 Fax..272 215 73 73 555.981 81 28

BODRUM	DENEYİM TEKNİK	Mevlüt AYBER Cumhuriyet Mah. C. Ahmetpaşa Cad. No:9/A AFYON	Tel. 272 215 71 71 Fax..272 215 73 73 555.981 81 28
	ASLAN TEKNİK	Metin Bayram Arslan Umrurça Mah. Yaka Sk.No:1/A BODRUM	Tel.252.316 94 42 Faks.252.3160637 Metin Aslan 5396974805
DENİZLİ	KAR-SAN SOĞUTMA	Muammer KURU Hürriyet Cad. Baysal Apt.No:14 DENİZLİ	Tel. 258.265 90 20 Fax. 258.265 90 21 532.216 40 18 Muammer
FETHİYE	STAR TEKNİK	Tancur KOCAMAN Sanayi Sitesi Doğu Blok İnanç Ekmek Fab. Yanı FETHİYE	252 611 04 75/ 612 37 31 Fax..252.614 01 79 252.614 01 78 532.253 22 70
MARMARİS	MARMARİS TEK. SER. HİZ.TUR.TİC. LTD.ŞTİ.	Hüseyin AKTUĞ Çıldır Mh. 128 Sokak No:19 MARMARİS	Tel. 252. 412 11 70 Fax. 252. 412 11 71 532.664 24 27
	MAKSER	ORHAN DABAN Tepe Mah Yeniyoı Cad NO:53/D MARMARİS	Tel.252. 412 29 39 Fax.252. 412 29 39 0 532 507 39 12
İZMİR	İBERKO LTD.ŞTİ.	Erkan TAŞÇAKAR 4326 Sokak Akçay Cd.No:2/1 İzmir İnoksan Mağaza Üstü Karabağlar, İZMİR	Tel. 232. 264 76 52-53 Fax. 232 264 76 93 532 475 48 13

		DETAY TEKNİK	Kasım YILMAZ 4327 Sok. No:17 Karabağlar Konak, İZMİR	Tel.232.264 02 67- 264 02 66 Fax.264 02 77 532.409 17 83- 533 6602080
		AKSER LTD.ŞTİ.	Arif TAVŞANCI 4328 Sokak No:40/A Karabağlar/İzmir	0232 265 28 94 0232 254 68 28 532.457 31 66
		AS TEKNİK	Murat GARİP Akdoğan Cad: No:8A Şirinyer / İzmir	Tel.232. 487 42 40 Fax 232 .487 42 46 532.426 28 13
	KUŞADASI	DELTA TEKNİK	Atilla KUZU Cumhuriyet Mah. Süleyman Demirel Bulvarı 12-B-C Kuşadası, AYDIN	Tel. 256.614 84 22 Fax. 256.612 60 99 542.453 74 32
	KÜTAHYA	LİDER TEKNİK	Sema İşsiz Meydan Mh. M.Paşa Cd. Yakut Sit. No:94/A Kütahya	274. 212 37 22 274. 223 46 56 543.323 13 29
		ÇINAR ISITMA SOĞUTMA	Ferhat Şeyhan YunusemreMh. Yunusemre Cd.No:53 Kütahya	274.271 61 54 541 453 22 86
	NAZİLLİ	EFE SOĞUTMA	Levent Terzioğlu Yeni Mahalle Ordu Cd.No:78/A Nazilli / Aydın	256 312 01 88 - 312 38 18 Fax.256. 315 31 13 Levent Bey. 535.2163806
	İÇ ANADOLU BÖLGESİ	SERVİSİN ADI	ADRESİ	TELEFON VE FAKS

ANKARA	HİSAR TİCARET	Yaşar Uğurlu Harbiye Mah. Nadir Sok. No:12/A Dikmen, Ankara	Tel/Fax. 312.480 51 35 Şükrü Uğurlu 537 204 08 60
	TEKNOSER LTD. ŞTİ.	Cafer ÇAKAR İlkadım Mh.Dayanışma Sk.N:12/C Dikmen, ANKARA	Tel. 312.478 40 46 Fax. 478.40 47 533.635 65 36
	ARMADA MUT. SAN.TİC.LTD.ŞTİ	Sadık ÇINAR Gençlik Caddesi No:19/B Tandoğan-Ankara	Tel.312.232 42 37- 78-89 Fax.312.231 89 76 5323373094
	SEVİNOKS MUT. SAN.TİC.LTD.ŞTİ.	Sadık AKGÜN Akıncılar K.19/10-11 Maltepe /ANKARA	Tel.312.232 42 38 Fax.312.232 42 58 5332769789
	AR-TEKS TEKNİK	Rüstem GÜNDOĞDU Tuzlucaıyır Mh.597 Sk.1/A Mamak / ANKARA	Tel. 312. 367 62 12 Fax. 312.367 62 64 541.316 51 25 Aydın Bey 537 676 15 62 Rüstem Bey
ESKİŞEHİR	ANADOLU TEKNİK	İbrahim GAŞ Hayriye Mh. Zübeyde Hanım Cd. No:38/C Eskişehir	Tel. 222.233 18 66 Fax. 222.234 11 86
	YILDIZ TEKNİK	Davut KURT Mamure Mahallesi Hasan Polatkan Caddesi Yücelen Sokok No:11/A Tepebaşı / ESKİŞEHİR	Tel . 0 (222) 220 10 69 Fax. 0 (222) 220 10 49 0 532 374 07 53 Davut

	ISPARTA	FRİGON TERMM SOĞT.	Mustafa KIRALGAZ İskender Mh. 121 Cad. No:40/2 ISPARTA	Tel.. 246.218 68 38 Fax. 246 232 69 38 532.257 96 50
	KAYSERİ	KOÇLAR TİCARET	Yılmaz KOÇLAR Mimar Sinan Mh. Tuna Cd. Tuna 2 Apt.No:43/A Kocasinan, KAYSERİ	Tel. 352.236 18 41 Fax. 352.236 18 53 535.483 79 90 555.316 97 25
		VERKAN SOĞUTMA	Celil TEMİZKAN Fatih Mh. Nil Cd. No:2/ C Kocasinan, KAYSERİ	Tel.352. 231 28 23 Fax.352.222 16 30 532.404 12 77 507 260 49 77
	KONYA	ÖZEL BOBİNAJ	Sefer ÖZEL Sultan Veled Cad. Saray Apt. Altı, No:26/B KONYA	Tel. 332.351 63 01 532.607 19 27
		FOREV DAYANIKLI SAN.TİC.LTD.ŞTİ.	Toptancılar Sitesi 1.Blok (Kule Site) Arkası Selçuklu / Konya Zafer Bey. 0541 831 49 43	Tel.0 332. 233 28 99 Faks. 0 332. 235 60 31 Hasan Bey 0 555 981 89 16
	AKSARAY	GÜVEN SOĞUTMA	Mikail KOYUNCU Muhsin Çelebi Mh. 1Nolu Sk. AKSARAY	Tel. 382.213 22 89 Fax. 382.213 88 98 535.458 47 48
	SİVAS	YEŞİL KİMYA SAĞ. ÜRÜN. SAN. TİC. LTD. ŞTİ.	Murat DOĞANÇAY Toptancılar Sitesi 19.Blk..NO.58 SİVAS	Tel.346 226 35 00 Fax.346 226 20 35 532.367 33 55
		ENDÜSTRİ TEMİZLİK	Mustafa KARTAL Hikmet Işık Cd.Erdoğan Apt.Altı No:11 SİVAS	Tel. 346.224 58 44 Fax. 346 224 58 41 542.541 30 99
AKDENİZ BÖLGESİ	SERVİSİN ADI	ADRESİ	TELEFON VE FAKS	

	ADANA	MAHMUT NİHAT ÖZTÜRK - KROMSAN TEKNİK SERV.	Yurt Mah. A. Türkeş Blv. No:78/B ADANA	Tel.0 322 266 91 61 0 322 225 37 10 0 532 317 56 80
		BARAN MUTFAK	Fevzi Paşa Mh.Turhan Cemal Berişer Blv. No:280 Seyhan, ADANA	Tel. 322 421 50 10 0 533 691 49 51 – Cenk Sondur
	ANTALYA	ANTİNOKS LTD. ŞTİ.	Turgay DOĞANTEKİN Sedir Mh. Gazi Blv. No:122/A Kepez Belediyesi Yanı ANTALYA	Tel. 242.334 59 63 Fax. 242.334 81 56 532. 474 93 02
		YILDIZLAR LTD. ŞTİ.	Murat YILDIZ Akdeniz Yeni Sanayi Sitesi 5007 Sk. No: 25 ANTALYA	Tel.242-221 53 59 -59 53 Fax. 242. 221 56 69 542.437 48 04
		ANTSER END. MUT. ISIT. SOĞUTMA SIS.	Selim BAYER Ulus Mh. Orhan Veli Cd. Hayfa Barut Apt. No:25 D:2 ANTALYA	Tel.242 334 29 70 Fax.242 334 28 70 Yücel BAYER 5323657631 Selim BAYER 532 798 60 22
	ALANYA	ALANYA MUTFAK	İbrahim ÇALIŞ Sugözü Mah. Develiler Sk, Şen Apt.No:2/A Tedaş Yanı ALANYA	Tel. 242. 522 60 18 Fax. 242. 522 60 17 5327058879
		SEKTÖR MUTFAK	Bahçelievler mahallesi 5002 sokak no: 16 / A Burhan Öz Apartmanı MANAVGAT	Tel.0242 743 30 93 Faks.0242 746 75 66 iş : 0530 973 08 80 Veli DOLU : 0532 705 88 79

	MERSİN	KAPEL LTD.ŞTİ.	Ali Kaplan Kiremithane Mh. Cengiztopel Cd No:54/B Mersin	Tel. 324 238 55 52 Fax. 324 238 47 27 532.331 08 95
	ANTAKYA	GLOBAL İKLİMLENDİRME TİC. LTD. ŞTİ.- SERVİS	Rüstem Tümerpaşa Cad. Sözer Apt. Altı No:29/ A-B ANTAKYA	Tel. 326.212 27 62 Fax.326. 214 64 08
BATI-ORTA KARADENİZ BÖLÜMÜ		SERVİSİN ADI	ADRESİ	TELEFON VE FAKS
	SAMSUN	MAKİNE TEKNİK	Cemil LAKOT Fevzi Çakmak Mah. Tayfun Sok. No : 2 SAMSUN	Tel. 362.230 83 19 Faks.362.231 74 06 532.552 41 66
	KASTAMONU	ÇAĞDAŞ BEYAZ EŞYA	Davut UYGUN Cebrail Mh.Simsar Sk. Kastamonu Gazt.Yanı No:1/A KASTAMONU	Tel. 366. 212 44 11 Fax.366.212 87 44 532.430 03 83 0 5411726
DOĞU KARADENİZ BÖLÜMÜ		SERVİSİN ADI	ADRESİ	TELEFON VE FAKS
	TRABZON	MERKEZ SERVİS	H.Turan Alemdağ Gülbahar Hatun Mah. Yavuz Selim Bulvarı No:54/B Trabzon	Tel. 462.230 37 44 Fax. 462.230 10 81 532.371 61 52
	TRABZON	ÇAĞLAR TEKNİK	Osman LAKOT Fatih Mh. Ayasofya Cd.No:22 TRABZON	462. 230 98 85 462. 230 98 85 532.383 11 48

		NR LTD.ŞTİ.	İskenderpaşa Mah. İdeal Sok.No:13/A TRABZON	462. 281 41 41 462. 281 41 42 0533 611 73 74
	ORDU	ORTEK END.MKN. LTD.ŞTİ.	Mustafa ÇİÇEK Karşıyaka Mh. Atatürk Blv..No:122 ORDU	452.234 72 34 452. 233 31 06 Fax 535. 483 45 53 541.540 81 48
	RİZE	AKMANLAR TEKNİK	Davut AKMAN Cumhuriyet Cad No/286 RİZE	Tel. 464 213 29 95 Fax. 464 214 06 51 542.242 45 34
DOĞU ANADOLU BÖLGESİ		SERVİSİN ADI	ADRESİ	TELEFON VE FAKS
	ELAZIĞ	AKTİF SERVİS	Veysel KARAKAYA İzzetpaşa Mh.Hacı Tevfik Efendi Sok. No:25/B ELAZIĞ	Tel. Fax. 424 236 77 33 532.541 24 01
	ERZURUM	ÇAĞDAŞ YAŞAR TEK.	Necdet YAŞAR Gez Mahallesi Kazım Karabekir Cd. Eski Sgk İl Müdürlüğü Karşısı No:12 ERZURUM	Tel. 442.213 19 90- 13 27 Fax. 442.213 20 57 533.307 55 01
		KAFKAS TİCARET	Suat Burak Midilliç Kongre Cd.Demirciler Çarşısı No.2 Erzurum	Tel. 442. 213 39 59 bayi 442. 213 36 40 442. 234 11 12 servis Fax.442. 213 39 59
	MALATYA	PETEKSER TEKNİK	Mustafa POLAT Niyazi Mh.3.Sokak Topçuoğlu Apt.Altı MALATYA	Tel. 422.321 57 00 Fax.422.325 10 89 532.342 62 69

		ÖREN ELK.YAPI İNŞ.SU ÜRÜN.LTD. ŞTİ.	Muhammed ÖREN İlyas Mh.Sanayi Cd.No:51 MALATYA	Tel.422.211 84 77 Fax.422.211 84 07 0544 979 99 91
	VAN	ÖMER FARUK ALPAY	Alipaşa Mah. Urartu Cad.No:46/A VAN	432. 215 77 17 432.215 77 17 539.313 43 89 Ömer Bey
	İĞDIR	GÜVEN TEKNİK	Feyzullah GÜREL Topçular Mh.Topçular Cd.Umur Apt.No:46/ İĞDIR	Tel.476.227 16 56 Fax.476.227 16 56 0535 2272222 Vahit Bey 0544 502 42 40 Feyzullah Bey
	HAKKARİ	EL-PA İNŞ.ELK. BOBİNAJ	Süleyman YAŞAR Cumhuriyet Cd. Halkbank Karşısı No:26 HAKKARİ	Tel.438.211 53 23- 211 94 23 211 61 43 Fax.438.211 61 43
	YÜKSEKOVA	ÖZLEM ISIT.SOĞ. SAN.VE TİC.LTD. ŞTİ.	Şemdinli Yolu Üzeri Gençlik Cd. No:245 YÜKSEKOVA	Tel.351 20 29-351 39 09 Fax. 438. 351 82 06 Nihat GEÇİRGEN 505.798 18 95
GÜNEYDOĞU ANADOLU BÖLGESİ		SERVİSİN ADI	ADRESİ	TELEFON VE FAKS
	ŞANLIURFA	ÇULLU TEKNİK	Hasan ÇULLU Yusufopaşa Mh. Vatan Sk. No:25/D ŞANLIURFA	Tel.414.215 15 09 Fax.414.215 15 09 (542) 517 91 49
		DETAY TEKNİK	Yenişehir Mahallesi 230. Sk Kardelen Apt Altı No :25/E ŞANLIURFA	

	GAZİANTEP	BARAN END.MUT. EKİP.LTD.ŞTİ	Baran ÖLÇER Sarıgüllük Mah.Fevzi Çakmak Bulv.No:65/A Şehrikamil GAZİANTEP	Tel. 342.321 96 50 Fax. 342.321 20 57 532.322 42 30 532.769 28 12 Seydi DEMİR
	ADİYAMAN	FATİH SOĞUTMA	Fatih UYKULU T.Reis Mh. Fevzi Çakmak Cd.No:16/D ADİYAMAN	Tel: 0 416 216 60 61 542. 304 70 10
	DİYARBAKIR	ARIZ SOĞ.-ISITMA TURZ. GIDA SAN. TİC .LTD. ŞTİ.	Urfa Yolu 1.Km Men-Ka Apt Altı Huzurevleri DİYARBAKIR	0 412. 238 17 87 0 530 364 39 45 Sait SAYIN
		AHMET MUMCU	Peyas Mh.206 Sk.Fazilet Apt.Altı No:12/E DİYARBAKIR	534 460 09 18
	SİİRT	EKO SOĞUT. SAN. TİC	Hamit AVCI Aydınlar Cd. Özel İdare İş Hanı No:13 SİİRT	Tel.484.224 60 50 Fax.484.223 86 33 542 214 64 21 544 522 58 08 Serdar Bey

Tüm İstek ve Şikayetleriniz İçin Aşağıdaki Fax ve Telefon Numaralarından,

E-Mail Adresinden Bize Ulaşabilirsiniz.

Tel: 224. 294 74 74 Fax: 224.243 36 67

servis@ inoksan.com.tr

İNOKSAN

.İNOKSAN MUTFAK SANAYİ VE TİCARET A.Ş

.İNOKSAN KITCHEN INDUSTRY AND TRADE CO

FABRİKA

FACTORY

Organize Sanayi Bölgesi Ormanlar Cad. No:5 16159

Nilüfer / BURSA / TURKEY

T: +9 0224 294 74 74

F: +9 0224 243 61 23

inoksan@inoksan.com.tr

SATIŞ - PAZARLAMA

SALES - MARKETING

Yeni Yalova Yolu 6. Krm No: 415 16250

Osmangazi / BURSA / TURKEY

T: +9 0224 211 40 10 (6 Hat)

F: +9 0224 211 40 17

satis@inoksan.com.tr

İHRACAT

EXPORT DEPARTMENT

Organize Sanayi Bölgesi Ormanlar Cad. No:5 16159

Nilüfer / BURSA / TURKEY

Tel: +90 224 294 74 74 (Pbx)

Fax: +90 224 242 38 01

impex@inoksan.com.tr

SATIŞ SONRASI HİZMETLER MÜDÜRLÜĞÜ

AFTER SALES DEPARTMENT HEAD OFFICE

Organize Sanayi Bölgesi Ormanlar Cadde

No:5 16159 Nilüfer / BURSA / TURKEY

T: +9 0224 243 94 00

F: +9 0224 243 36 67

