

VİTRİNLİ SOĞUK SERVİS ÜNİTESİ

COLD SERVICE UNITS

KULLANIM KILAVUZU TR
GEBRAUCHSANWEISUNG DE
INSTRUCTION MANUAL EN
РУКОВОДСТВО ПО ЭКСПЛУАТАЦИИ RU



MODEL

GVB 115-150

İNOKSAN

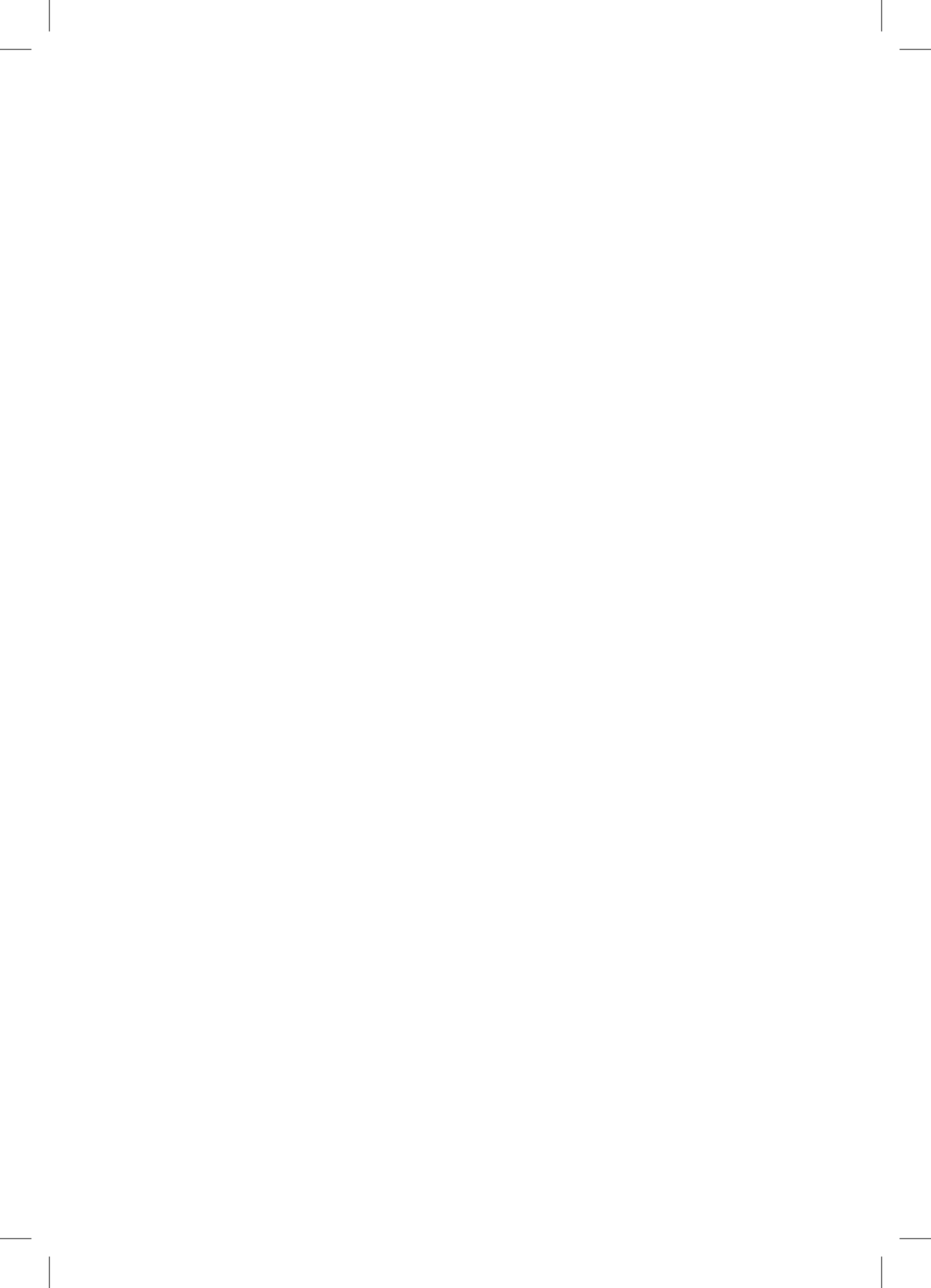

INDEX | İÇİNDEKİLER

04 - 12

TR / VİTRİNLİ SOĞUK SERVİS ÜNİTESİ

13 - 20

DE / KALT SERVICE EINHEIT MIT VITRINE

21 - 28

EN / COLD SERVICE UNITS

29 - 39

RU / БЛОК РАЗДАЧИ ДЛЯ ХОЛОДНЫХ БЛЮД С ВИТРИНОЙ



VİTRİNLİ SOĞUK SERVİS ÜNİTESİ
KALT SERVICE EINHEIT MIT VITRINE
COLD SERVICE UNITS
БЛОК РАЗДАЧИ ДЛЯ ХОЛОДНЫХ БЛЮД С ВИТРИНОЙ

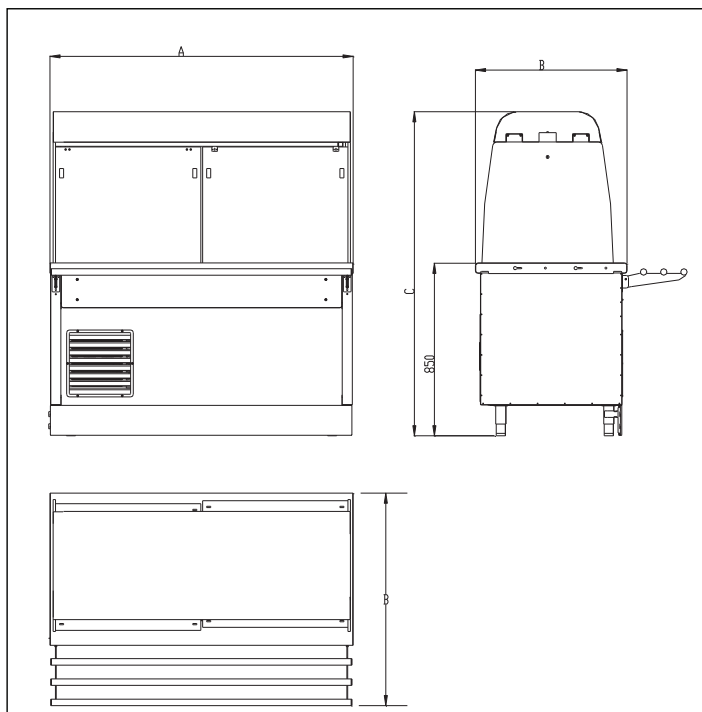

		NO	GVB 115	GVB 145
Genişlik / Width / Tiefe / Largeur / Ширина	mm	A	1500	2000
Derinlik / Depth / Breite / Profondeur / Глубина	mm	B	751 / 1050	751 / 1050
Yükseklik / Height / Höhe / Hauteur / Высота	mm	C	1600	1600
Motor Gücü/Motor Power/Motor starke / Puissance du moteur/ Мощность электродвигателя	kw Вт	--	0,80	1,1
Elektrik Girişi / Electric Inlet / Spannung / Voltage / Потребляемая мощность	V В	--	220-230V 50Hz 220-230В 50Гц	220-230V 50Hz 220-230В 50Гц
GN	AD.	--	3	4
Havuz Ölçüleri	mm	--	960x510x209	1279x510x209
Havuz sıcaklığı	°C	--		
Ağırlık	Kg.	--		

Öncelikle tercihinizden dolayı sizi kutluyoruz. Soğutucu cihazınızı en verimli bir şekilde kullanabilmeniz için bu kılavuzu takdim ediyoruz.

Soğutucu cihazınızı kullanmaya başlamadan önce bu kılavuzu dikkatlice okuyunuz ve ihtiyaç duyduğunuzda başvurmak üzere saklayınız.

AMAÇ VE KULLANIM

- Bu cihaz düşük ısıda muhafaza edilmesi gereken gıda ve yiyeceklerin dağıtımı ve teşhiri için tasarlanmıştır. Aksi şekilde kullanımı uygunsuz kabul edilmektedir.

ÖNEMLİ : Cihazlar dışarıda ve/veya atmosferde (yağmur, doğrudan güneş ışığı v.b.) maruz kalan yerlerde kurulmak için uygun değildir.

- Klavuz cihazın doğru montajı, kullanımı ve bakımı ile ilgili tüm bilgileri vermektedir.
- Bu nedenle klavuz ve cihaz ile verilen tüm teknik dokümantasyon cihazla birlikte saklanmalıdır.
- Klavuzdaki talimatlara uyulmadan cihazın çalıştırılması halinde imalatçı herhangi bir yükümlülük kabul etmemektedir. Klavuzun herhangi bir bölümün çoğaltmayınız..
- Üretici firma;
- Cihazın yukarıda belirtilen amacı dışında kullanılmasından veya eğitim almamış kişiler tarafından çalıştırılmasından dolayı,
- Yanlış montajdan dolayı,
- Yetersiz temizlik ve bakımdan dolayı,
- Yetkili teknisyenler tarafından yapılmayan bakım veya teknik müdahalelerden dolayı,
- Orijinal yedek parça kullanılmamasından dolayı,
- Kullanım kılavuzuna uymadan yapılan herhangi bir işlemden dolayı,
- İnsanlara, hayvanlara veya eşyalara karşı meydana gelebilecek nihai zararlardan sorumluluk kabul etmez.
- Bu cihazların; patlayıcı ve yangın riskinin bulunduğu ortamlarda, kötü hava şartlarının olduğu ortamlarda (temiz hava bulunmayan, yağ ve toz oranının yüksek olduğu yerlerde) kullanımı uygun değildir.
- İmalatçı ürünün uygunsuz kullanımı halinde hiçbir

yükümlülük almayacağını beyan eder.

GENEL ÖNLEMLER

- Cihazımızı yüksek performans ve verimlilik sağlaması için tasarlanış ve laboratuvar testleri ile optimize edilmiştir. Testlerden geçişi (görsel inceleme – elektrik testi – fonksiyonel test) garanti edilmiştir.
- Eğer çevrede küçük çocuklar varsa cihazı çalışır durumda yada kapılarını kilitlemeden bırakmayınız.
- Çalışır durumdaki cihaza ıslak ve nemli el yada çıplak ayak ile dokunmayınız.
- Ekovat içindeki soğutucu gaz zehirli değildir, ancak yine de yutulmamalıdır.
- Sulu yemeklerin muhafazası buğu oluşumuna sebep olabilir. Bu durum cihazın normal çalışmasını etkilemez.
- Koruyucu kapakların altına veya dönen aksamın arasına tornavida vb. aletleri kesinlikle sokmayınız.
- Cihazda temizlik, yer değiştirme, bakım yada onarım faaliyetine başlamadan önce mutlaka ana şalteri kapatınız ve cihaz fişini prizden çekiniz.
- Soğutma sisteminda ozon tabakasına zarar veren CFC (kloroflorokarbon) gazını içermeyen R134a veya R404A freon gazı kullanılmaktadır.

YERLEŞTİRME

- Soğutucu ünite parçalarının doğru soğutma işleminin yapılabilmesi için cihazı havalandırmalı bir odaya, radyatörler veya havalandırma sistemleri gibi ısı kaynaklarından uzak bir yere koyunuz.
- Kondansatörün ve dolayısıyla cihazın iyi çalışmasını engelleyebileceğinden kondansatörün üstünü geçici de olsa asla kapatmayınız. Cihaz aşındırıcı maddelerin (klorin, v.b) bulunduğu bir odaya konulursa, koruyucu bir tabakanın oluşturulması için parafin yağı ile ıslatılmış biz bezle paslanmaz çelik yüzeyleri siliniz.

- Cihaz doğru kullanımını sağlamak için duvara karşı yerleştirmeyiniz.
- Cihazın performansı +25°C' lik ortam sıcaklığında garanti edilmiştir. Cihazın çalışabileceği maksimum ortam ısısı +32°C' dir.
- Enerji fişi cihaz yerine kurulduktan sonra bile erişilebilir olmalıdır.

TAŞIMA VEYA YERİNDEN OYNATMA

- Ürünler taşınacak yer ve uzaklığa göre, müşteri isteğine bağlı olarak paketlenmiş veya paketsiz gidebilir. Paketler mukavva + strech film yada buna ilave olarak ahşap kafesli olabilir.
- Yükleme ve taşıma mutlaka transpalet veya forklift ile yapılmalıdır.
- Yükleme ve indirme sırasında ürüne gelebilecek hasarlar garanti kapsamında değildir.

MONTAJ

- Cihazı yeterli havalandırmanın yapılabildiği bir yere yerleştiriniz.
- Cihaz üzerindeki koruyucu naylonu sıyrarak çıkarınız. Yüzey üzerinde yapışkan madde artıkları kalırsa uygun bir çözücü ile temizleyiniz (örneğin Henkel-Helios).
- Cihazı düzgün bir zemin üzerine ayarlanabilir ayakları vasıtası ile teraziye alarak yerleştiriniz.
- Su giriş ve atık su hattını(eğer varsa) bağlayınız.
- Cihazınızı soba, fırın, ocak, kalorifer gibi ısı kaynaklarından koruyunuz. Bu mümkün değilse belirtilen ısı kaynaklarından en az 50cm uzak bir yere cihazı yerleştiriniz.
- Yetersiz soğutmadan dolayı yiyeceklerin bozulma riski nedeni ile cihazı direkt güneş ışığına maruz bırakmayınız.
- Cihazın soğutma ünitesi mutlaka rahat hava alabileceği (hava akımını engellemeyecek) bir yerde olmalıdır.

ELEKTRİK BAĞLANTISI

- Cihaz 220-230V 50-60Hz şebeke geriliminden beslenmelidir.
- Elektrik besleme kaynağına bağlantısı mevcut yönetmeliklere göre yapılmalıdır.
- Kablo kesiti maksimum akımı taşıyacak kesitte seçilmelidir.
- Voltaj toleransı \pm % 10'u geçmemelidir.
- **Cihaz mutlaka topraklanmalıdır.** Topraklama yapılmadan kullanma durumunda üretici firma hiç bir sorumluluk kabul etmez.
- Fişin topraklanması ve ana elektrik şebekesi frekansı veri plakasından belirtildiği gibi olmalıdır. topraklamanın verimi ile ilgili şüphemiz varsa kalifiye teknisyene devreleri kontrol ettiriniz.
- Cihazı olası aşırı yüklenmelerden veya kısa devrelerden korumak için için güç kablosu ile elektrik hattı arasında en az 3mm temas açılış mesafesi olacak şekilde uygun termal manyetik swich ile monte ediniz.
- Elektrik emniyeti sadece mevcut mevcut elektrik güvenlik standartlarına uygun yeterli topraklama yapıldıysa garanti edilmektedir. Topraklamanın verimi ile ilgili şüphemiz varsa montaj kalifiye bir teknisyene kontrol ettiriniz.
- Ani elektrik kesintilerinde veya prizi fişe takıp çıkarmalarda soğutma sistemindeki gazın basıncı henüz dengelenmemiş olduğu için cihazınızın sistemine zarar verebilir. Bu tür olaylara karşı dikkatli olunmalı ve bu tür olaylardan doğacak arızaların garanti kapsamı dışında kalacağı bilinmelidir.
- Enerji kablosu zarar gördüyse tüm riskleri önlemek için teknik destek servisi veya benzer şekilde kalifiye kişi tarafından değiştirilmelidir.

6.1. Çalıřtırma öncesi

- Montaj sırasında cihaza bir hasar gelip gelmediğini kontrol ediniz.
- Kontrol panelinin, elektrik kablolarının ve bağlantılarının hasarsız ve doğru yapıldığından emin olun.

- Adaptör, birden fazla fiş ve ekleme bağlantıları üstünden kesinlikle cihaza elektrik vermeyiniz.
- Cihazın soğutma ünitesi önündeki havalandırma deliklerinin kapalı olmadığından emin olunuz.
- Cihazınızı ilk çalıştırma öncesi en az 1 saat bekleyiniz. Böylece nakliye ve taşıma esnasında sisteme karışmış yağ tekrar kompresöre geri dönecektir.
- Cihaz maksimum 43°C dış ortam sıcaklığı (statik soğutma sisteminin kullanıldığı ürünlerde maksimum 32°C) ve %60 bağıl nem koşulları altında çalışacak şekilde tasarlanmıştır.
- Yukarıdaki şartlara uyum sağlanamadığı takdirde ürünün çalışma performansında ciddi kayıplar ortaya çıkacak, ekovat in erken yıpranmasına ve aşırı enerji kaybına sebebiyet verecektir.

KULLANIM

- Cihaz profesyonel kullanım için tasarlanmıştır ve sadece bu konuda eğitim almış kişiler tarafından kullanılmalıdır.
- Cihaz kullanmadan önce birbuçuk saat çalıştırılması tavsiye edilir. Elektronik kart 1 veya 2 alt sistemi yönetmek için hazırlanmıştır; bir havuz / teşhir ünitesi veya bir dolap ve bir havuz teşhir ünitesi.

ÇALIŞTIRMA

Kontrol paneli

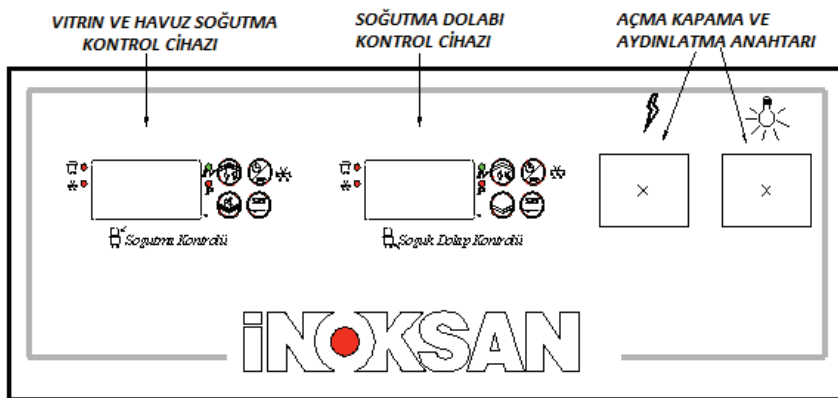

❖ Soğutma kontrol cihazı

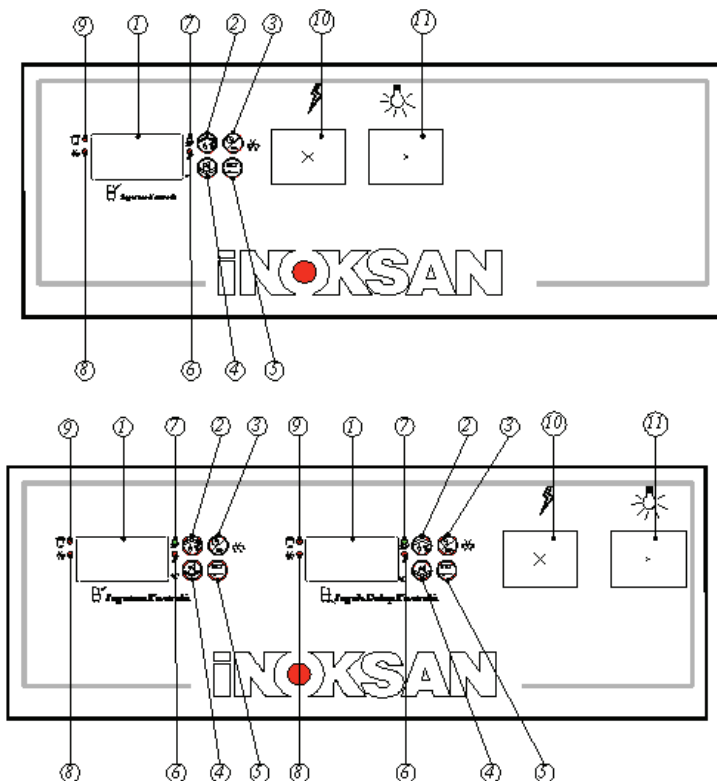

- 1) Sıcaklık Göstergesi
- 2) Arttırma Butonu
- 3) Defrost butunu / Defrost zaman değeri / Defrost Açma – Kapama (On – Off) butonu
- 4) Azaltma Butonu / Alarm Butonu
- 5) Değer değıştirme modunu, Programlama modunu, ayarlamak (SET) için ve OK düğmesi için kullanılır.
- 6) Programlama Modunun Aktif olduğunu gösteren LED
- 7) Değer Değıştirme modununun SET Gösterge LED ışığı
- 8) Defrost aktifleşirme ve Defrost Geciktirme Aktif olduğunu gösteren LED
- 9) Çıkış Aktif LED ışığı (yanıp sönüyorsa, Kompresör koruma süresi çıkışı aktif hale gelir.)
- 10) Açma Kapama ON – OFF Anahtar
- 11) Led

Cihazın çalıştırılması

- Cihaz fişini topraklı prize takınız.
- Soğutuculu dolap ve teşhir ünitesi ON/OFF (açma-kapama) düğmesi 10 numara ile gösterilmiştir.
- ON/OFF düğmesini “1” konumuna getiriniz, ekran ve LED ışıklar yanacaktır; Bu aşama esnasında esnasında elektronik otomatik olarak doğru kullanımı kontrol edecektir.
- Soğuk dolaplı cihazlar; iki sıcaklık ayarı bulunmaktadır, biri dolap sıcaklığı için, diğeri havuz/teşhir ünitesi sıcaklığı içindir. Cihazda soğuk dolap yoksa sadece bir sıcaklık kontrol birimi olacaktır.

İlk başlatma ve sıcaklık ayarı

- Çalıştırılan cihazda aşağıdaki adımları uygulayınız.
- “SET” düğmesine basınız, ekran ayar sıcaklığını gösterecektir.
- Ekranda beliren ısı değerini arttırmak için “2” numaralı butona basınız.
- Ekranda beliren ısı değerini azaltmak için “4” numaralı butonu basınız.

- Son olarak ayarlanan değeri onaylamak için “SET” butonuna basınız.
- Dolap sıcaklık ayarları : +2°C / +10°C
- Teşhir ünitesi ayarları : + 6°C / +8°C

Ürünü Yükleme

- Bölmenin maksimum yüklemesi ve her bir raf hakkında göstergeler için aşağıdaki tabloda belirtilenlere uyunuz.

Maksimum havuz yükü	GN 1/1	40 kg.
Maksimum raf yükü	Vitrin ünitesi	30 kg.
Maksimum dolap yükü		40 kg.

Soğutucu teşhir dolabının en iyi şekilde kullanılması için ;

- Havanın rahatça dolaşmanıza izin verecek şekilde raflar arasında yeterli boşluk bırakınız.
- Gıdayı çıkarken veya yüklerken kapıları fazla açık bırakmayınız.
- Düşük sıcaklıkta tutulması gereken, bozulabilecek ürünleri veya gıdaları uzun süre boyunca teşhir bölümünde tutmayınız.
- Kapıları veya ürünleri rafların ağızına veya hava dolaşımına engel oluşturmayacak şekilde yerleştirin.

Cihazın kapatılması

- Açma-kapama düğmesini “Off” konuma getiriniz.
- Elektrik fişini prizden çekiniz.

TEMİZLİK ve BAKIM

- Cihazda temizlik yada bakım faaliyetine başlamadan önce mutlaka cihaz fişini prizden çekiniz.
- Cihazı temizlemek için ılık suya batırılmış bez ve kokusuz, yiyeceklerle zarar vermeyen tipte bir temizleyici (deterjan) kullanınız.
- Asla cihazın iç yada dış yüzeylerine zarar verebilecek aşındırıcı içeriği olan deterjanlar veya çizik yapabilecek tel fırçalar kullanmayınız.

- Kondenser üzerinde biriken tozlar cihazın verimli bir şekilde çalışmasını engelleyeceği için 15 günde bir yumuşak bir fırça veya elektrikli süpürge ile kondenser üzeri ve çevresinin tozunu temizleyiniz. (Şekil-1)
- Fan motorunun en çok 15 günde bir yağlanması gerekmektedir.(Bulunduğu ortama göre bu süre daha kısada tutulabilir). Kondenser ve fan motorunun bakımının yapılmaması cihazın verimliliğini düşürür ve ekovatin yanmasına sebep olabilir.
- Buzdolabının evaporatöründeki (soğutucu petek) aşırı karlanma (buzlanma) cihazın verimini düşürücü ve problem yaratıcı bir unsurdur. Cihazınızın uzun ömürlü ve verimli olabilmesi için karlanma oluştuğunda cihazı defrost (eritme) yaptırınız.
- Cihazı direkt veya yüksek basınçlı su ile temizlemeyiniz. Aksi halde elektrik tesisatının arızasına neden olabilirsiniz.
- Cihazda tehlikeli bir durum görülmesi halinde, yetkili servise haber veriniz. (Başvurunuzda cihazın yan tarafında etikette yazılı olan seri numarası ve modelini özellikle belirtiniz.) Ehliyetsiz kişilerin cihaza müdahale etmesine izin vermeyiniz. Aksi takdirde cihazınız garanti dışı kalacaktır.
- Bunun yanında sizin yapmakla yükümlü olduğunuz bakım işlemlerini yapmamanızdan kaynaklanan arızaların bakım ve onarımı ücrete tabidir.
- Cihaz eğer uzun süre çalıştırılmayacaksa elektrik bağlantısını kesiniz, içindeki yiyecekleri dışarı alınız, oksitlemeye karşı korumak için gıda maddelerine zarar vermeyen bir dezenfektan ile tüm yüzeyi temizleyiniz, küf, kötü koku ve oksitlenmeyi önlemek için kapılarını açık bırakınız, toza karşı korumak için üstünü örtünüz.

MUHTEMEL PROBLEMLER ve ÇÖZÜMLER

PROBLEM	MUHTEMEL SEBEPLER	MUHTEMEL ÇÖZÜMLER
Cihaza enerji gelmiyor.	Cihaz fişi prize takılmamıştır.	Fişi, prize takınız.
	Enerji giriş kablosu arızalı / kesiktir.	Kontrol ediniz / yetkili servis çağırınız.
	Cihazın ana şalteri kapalıdır.	Ana şalteri açınız.
	Kontrol paneline enerji gelmiyordur.	Kontrol ediniz / yetkili servis çağırınız.
	Açma-kapama düğmesi kapalıdır.	Açma-kapama düğmesini açınız.
Cihaz yeteri kadar soğutmuyor.	Soğutma derecesi doğru seçilmemiştir.	Soğutma derecesini kontrol edip gerekiyorsa dereceyi yükseltiniz.
	Cihaz bir ısı kaynağı (ocak, fırın vs.) yakınına yerleştirilmiş yada direkt güneş ışığına maruz kalmaktadır.	“MONTAJ” bölümünde tanımlandığı gibi cihazı ısı kaynağından ve direkt güneş ışığından uzak tutunuz.
	Havalandırma delikleri tıkanmıştır.	Havalandırma deliklerini açınız.
	Kondenser kirlenmiştir.	Kontrol ediniz / temizleyiniz.
	Soğutma çevrimindeki herhangi bir yerde kopma/kesilme olmuştur yada soğutma gazı bitmiştir.	Kontrol ediniz / yetkili servis çağırınız.
	Evaporatör aşırı karlanmıştır.	Evaporatörün karlarının eritiniz (defrost).
	Cihazın bulunduğu ortam sıcaklığı aşırı fazladır.	Ortam sıcaklığını kontrol ediniz ve mümkünse düşürünüz.
Cihaz aşırı fazla soğutuyor.	Soğutma derecesi doğru seçilmemiştir.	Soğutma derecesini kontrol edip gerekiyorsa dereceyi düşürünüz.
Aydınlatma çalışmıyor.	Cihaz fişi prize takılmamıştır.	Fişi, prize takınız.
	Enerji giriş kablosu arızalı / kesiktir.	Kontrol ediniz / yetkili servis çağırınız.
	Cihazın ana şalteri kapalıdır.	Ana şalteri açınız.
	Kontrol paneline enerji gelmiyordur.	Kontrol ediniz / yetkili servis çağırınız.
	Aydınlatma düğmesi kapalıdır.	Aydınlatma düğmesini açınız.
	Flouresant ampül arızalıdır.	Kontrol ediniz / yetkili servis çağırınız.
Ekovat çalışmıyor.	Prize enerji gelmiyordur.	Kontrol ediniz.
	Soğutma kontrol cihazı kapalıdır.	Kontrol ediniz / açınız.
	Kondenser fanı çalışmıyordur.	Yetkili servis çağırınız.
	Diğer	Yetkili servis çağırınız.

Ekovat gürültülü çalışıyor.	Kondenser kirlenmiştir.	Kontrol ediniz / temizleyiniz.
	Fan motoru arızalıdır.	Yetkili servis çağırınız.
	Diğer	Yetkili servis çağırınız.
Cihaz defrost yapmıyor.	Soğutma kontrol cihazı'nda defrost ayarı yapılmamıştır.	Kontrol ediniz. Defrost ayarı yapınız.
	Soğutma kontrol cihazı arızalıdır.	Yetkili servis çağırınız.
	Diğer	Yetkili servis çağırınız.

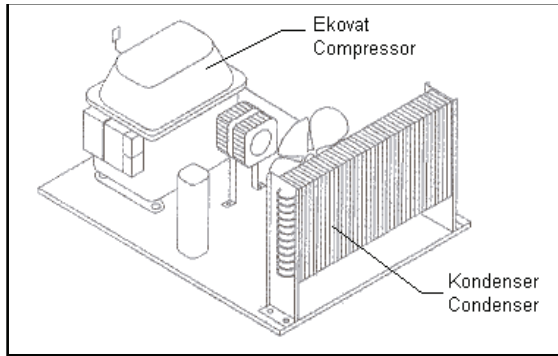

Şekil-1

!!! ÜRÜNLERİN KULLANIM ÖMRÜ 10 YILDIR.

Zunächst möchten wir Ihnen zu Ihrer Wahl gratulieren. Wir bieten Ihnen diese Gebrauchsanweisung, damit sie Ihr Kühlgerät am effizientesten benutzen können.

Bevor Sie Ihr Kühlgerät in Betrieb nehmen, lesen Sie bitte diese Gebrauchsanweisung sorgfältig durch und bewahren Sie sie auf, damit Sie im Bedarfsfall nachschauen können.

ZWECK UND NUTZUNG

- Dieses Gerät wurde für die Verteilung und Ausstellung von Nahrungsmitteln konzipiert, die bei niedrigen Temperaturen aufbewahrt werden müssten. Anderweitige Nutzung gilt als zweckfremd.

WICHTIG : Die Geräte sind für den Gebrauch auswärts und/oder im Freien, wo sie (Regen, direkter Sonneneinstrahlung u.ä.) ausgesetzt sind, nicht geeignet.

- Die Anweisung gibt alle für die richtige Montage, den Gebrauch und die Wartung notwendigen Informationen.
- Aus diesem Grund sind die Gebrauchsanweisung und alle anderen technischen Dokumente, die mit dem Gerät zusammen geliefert werden, sorgfältig aufbewahrt werden.
- Für den Fall, dass das Gerät in Betrieb genommen wird, ohne dass die in der Gebrauchsanweisung angegebenen Anweisungen befolgt werden, übernimmt der Hersteller keinerlei Verantwortung. Vervielfältigen Sie bitte die Gebrauchsanweisung nicht, auch nicht teilweise.
- Die Herstellerfirma übernimmt für Schäden, die an Menschen, Tieren oder Gegenständen entstehen, keine Verantwortung, wenn diese aus den nachstehend aufgeführten Gründen resultieren:
- Beim Benutzen des Gerätes außerhalb des oben genannten Zwecks oder durch Betreiben von unqualifizierten Personen,
- fehlerhafte Montage,
- ungenügende Reinigung und Wartung,
- Wartung oder technische Eingriffe die nicht durch qualifizierte Techniker durchgeführt werden,
- Benutzung von Ersatzteilen, die nicht Originalersatzteile sind,
- Irgendwelche Prozeduren, die nicht nach der

Gebrauchsanweisung ausgeführt werden,

- Diese Geräte sind nicht dafür geeignet in Räumen wo Explosions- oder Brandgefahr besteht oder wo es schlechte Wetterbedingungen gibt (schmutzige Luft, hoher Öl- und Staubanteil) benutzt zu werden.
- Der Hersteller erklärt hiermit, dass er für den Fall der zweckfremden Nutzung des Produkts, keinerlei Verantwortung übernimmt.

ALLGEMEINE MAßNAHMEN

- Unser Gerät ist für hohe Leistung und Effizienz konzipiert und mit Labortests optimiert worden. Das Bestehen der Tests (visuelle Prüfung – Elektrizitätstest – Funktionstest) ist garantiert.
- Falls kleine Kinder in der Nähe sind, lassen Sie das Gerät nicht unbeaufsichtigt in Betrieb oder die Türen unverschlossen.
- Berühren Sie das laufende Gerät nicht mit nassen oder feuchten Händen oder nackten Füßen.
- Das im Kühlmotor enthaltene Kühlmittel ist nicht giftig, sollte aber trotzdem nicht eingeatmet werden.
- Das Aufbewahren von Flüssigkeit enthaltenden Speisen kann zu Dunstbildung führen. Dieser Umstand beeinträchtigt nicht das normale Laufen des Geräts.
- Schieben Sie bitte auf keinen Fall Schraubenzieher oder ähnliche Werkzeuge unter Schutzdeckeln oder zwischen rotierende Teile.
- Bevor Sie am Gerät Aktivitäten wie Reinigung oder Platzwechsel, Wartung oder Reparatur vornehmen, schalten Sie auf jeden Fall den Hauptschalter aus und ziehen den Stecker des Gerätes aus der Dose.
- Im Kühlsystem wird das R134a oder R404A Freon Gas benutzt, das keine Fluorchlorkohlenwasserstoffe (FCKW), die der Ozonschicht schaden, enthält.

AUFBAU

Damit die Teile der Kühleinheit die Kühlung korrekt vornehmen können, stellen Sie bitte das Gerät in einem gut gelüfteten Raum und fern von Wärmequellen wie Heizkörper oder Lüftungssystemen auf.

- Decken Sie den Kondensator auf keinen Fall zu – auch nicht vorübergehend – weil dadurch die korrekte Funktion des Kondensators und somit auch des Geräts selbst beeinträchtigt würde. Falls das Gerät in einem Zimmer aufgestellt wird, wo sich korrosive Stoffe (Chlorin u.ä.) befinden, tragen Sie mit einem Tuch auf die Stahloberflächen als schützende Schicht Paraffin auf.
- Für die richtige Nutzung des Gerätes, stellen Sie es nicht gegen eine Wand auf.
- Die Leistung des Gerätes ist bei einer Umgebungstemperatur von +25°C garantiert. Die maximale Umgebungstemperatur in der das Gerät laufen kann liegt bei +32°C.
- Der Netzstecker muss auch nach dem Aufstellen des Geräts leicht erreichbar sein.

TRANSPORT ODER UMSTELLUNG

- Die Produkte können je nach Lieferort und Entfernung, je nach Kundenwunsch verpackt oder unverpackt geliefert werden. Die Verpackung kann aus Pappe + Strechfilm oder zusätzlich aus einem Holzkäfig bestehen.
- Die Verladung und der Transport müssen auf jeden Fall mit Hubwagen oder Gabelstapler durchgeführt werden.
- Schäden, die beim Aufladen oder Abladen am Produkt entstehen, sind nicht im Rahmen der Garantie.

MONTAGE

- Stellen Sie das Gerät an einem gut gelüfteten Ort auf.
- Ziehen Sie die Schutzfolie aus Kunststoff vom Gerät ab. Falls auf der Oberfläche klebrige Reste zurückbleiben, reinigen Sie diese mit einem

geeigneten Lösungsmittel (z.B. mit Henkel-Helios).

- Stellen Sie das Gerät auf einer ebenen Fläche mit Hilfe der einstellbaren Füße waagrecht auf.
- Schließen Sie den Wasseranschluss und Abwasseranschluss (falls vorhanden) an.
- Schützen Sie Ihr Gerät vor Wärmequellen wie Öfen, Herde, Kochgeräte und Heizkörper. Falls das nicht möglich sein sollte, stellen Sie das Gerät mindestens in einer Entfernung von 50 cm von den genannten Quellen auf.
- Weil das Risiko besteht, dass wegen unzureichender Kühlung die Lebensmittel verderben, setzen Sie das Gerät niemals direkter Sonneneinstrahlung aus.
- Die Kühleinheit des Geräts muss auf jeden Fall an einem Ort aufgestellt werden, wo es gut gelüftet (die Luftströmung nicht behindert) ist.

STROMANSCHLUSS

- Das Gerät muss mit Netzspannung 220-230V 50-60Hz versorgt werden.
- Der Anschluss der Stromversorgung, muss gemäß den geltenden Richtlinien ausgeführt werden.
- Der Kabeldurchmesser muss so gewählt werden, dass er ausreichend dafür ist, die maximale Spannung zu tragen.
- Die Toleranz für die Spannung darf nicht mehr als $\pm 10\%$ sein.
- Das Gerät muss auf jeden Fall geerdet werden. Falls das Gerät benutzt wird, ohne dass es geerdet wurde, übernimmt die Firma keinerlei Verantwortung.
- Die Erdung des Steckers und die Frequenz des Hauptstromnetzes müssen so sein, wie es auf der Datentafel angegeben ist. Falls Sie Zweifel wegen der Effizienz der Erdung haben, lassen Sie Kreise durch einen qualifizierten Techniker überprüfen..
- Um das Gerät gegen eventuelle Überlastung oder Kurzschlüsse zu schützen, montieren Sie einen thermal-magnetischen Schalter so, dass zwischen dem Stromkabel und der Stromleitung mindestens 3mm Kontakt-Einschaltenfernung vorhanden ist.

- Die elektrische Sicherheit wird nur dann garantiert, wenn genügend Erdung entsprechend den vorhandenen elektrischen Sicherheitsbestimmungen ausgeführt wurde. Falls Sie bezüglich der Effizienz der Erdung irgendwelche Zweifel haben sollten, lassen Sie bitte die Montage von einem qualifizierten Techniker überprüfen.
- Bei plötzlichen Stromausfällen oder beim Stecken des Steckers in die Steckdose, ist der Gasdruck im Kühlsystem noch nicht ausgeglichen, weshalb es zu Schäden am System Ihres Gerätes kommen kann. Sie müssen auf solche Vorfälle achten und wissen, dass Schäden, die daraus entstehen, nicht im Umfang der Garantie enthalten sind.
- Falls der Stromkabel beschädigt sein sollte, muss dieser vom technischen Kundendienst oder einer anderen ähnlich qualifizierten Person ausgewechselt werden, um alle Risiken zu vermeiden.

6.1. Vor der Inbetriebnahme

- Prüfen Sie, ob während der Montage Schäden am Gerät entstanden sind.
- Seien Sie sich dessen sicher, dass der Bedienpult, die Elektrikkabel und die Anschlüsse keine Schäden aufweisen und richtig strukturiert sind.
- Führen Sie dem Gerät den Strom nicht über Netzgeräte, mehr als eine Steckdose und Zusatzanschlüsse zu.
- Seien Sie sich dessen sicher, dass die Lüftungsöffnungen vor der Kühleinheit nicht

verschlossen sind.

- Bevor Sie das Gerät zum ersten Mal in Betrieb nehmen, warten Sie bitte mindestens 1 Stunde lang. Dadurch kann das Öl, das während des Transports und Tragens ins System gelangt ist, wieder zum Kompressor zurückfließen.
- Das Gerät wurde konzipiert, um bei einer Außenumgebungstemperatur von höchstens 43°C (Bei Produkten, bei denen statisches Kühlsystem benutzt wird, höchstens 32°C) und 60% relativer Luftfeuchtigkeit betrieben zu werden.
- Falls die vorstehend genannten Bedingungen nicht erfüllt werden, werden bei der Leistung des Produktes ernsthafte Minderungen auftreten und es wird zu frühem Verschleiß am Kühlmotor und zu hohem Energieverlust führen.

NUTZUNG

Das Gerät wurde für den professionellen Gebrauch konzipiert und sollte nur vom in dieser Hinsicht ausgebildeten Personal benutzt werden. Es wird empfohlen, das Gerät 1½ Stunden lang laufen zu lassen, bevor es genutzt wird. Die elektronische Karte 1 oder 2 wurde konzipiert, um das Untersystem zu steuern; Eine Becken- / Ausstellungseinheit oder ein Schrank und eine Beckeneinheit.

INBETRIEBNAHME

Bedienpult

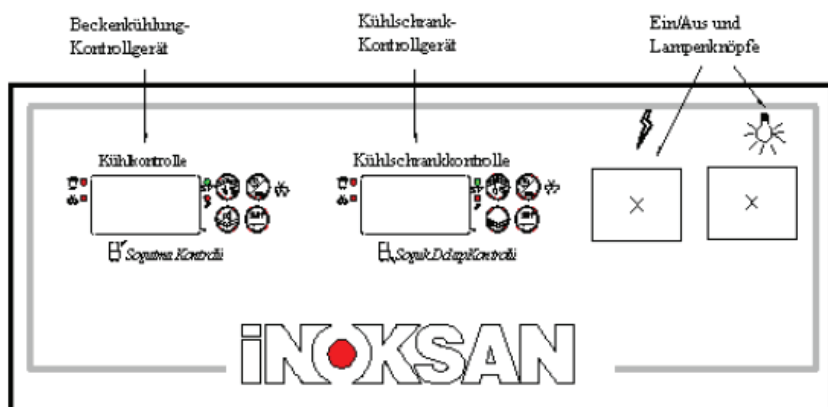

❖ Kühlkontrollgerät

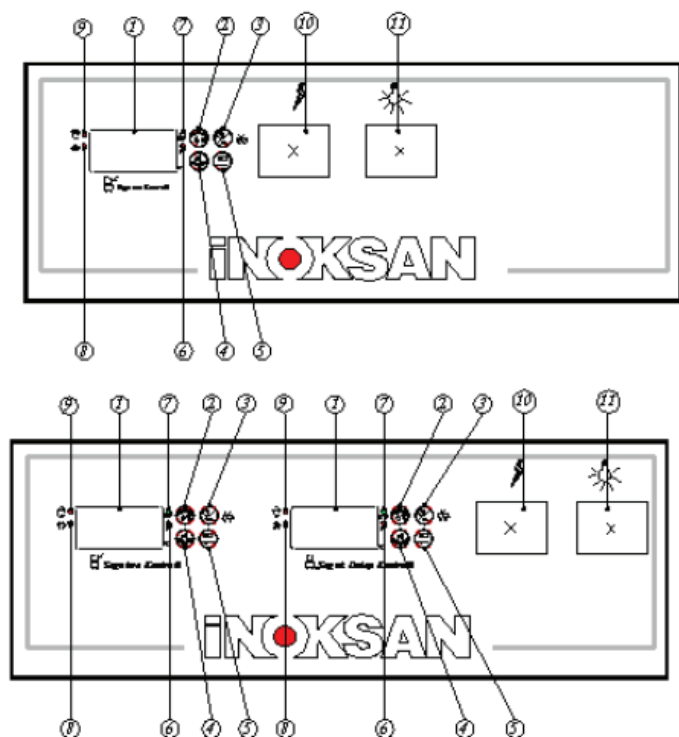

- 1) Temperaturanzeige
- 2) Erhöhungstaste
- 3) Abtautaste / Abtauzeitwert / Abtau Ein/Aus-Taste (On – Off) Taste
- 4) Minderungstaste / Alarntaste
- 5) Wird benutzt für die Einstellung der Wertänderung, des Programmierungsmodus (SET) und für die OK-Taste.
- 6) LED für die Anzeige, dass der Programmierungsmodus aktiv ist
- 7) LED für die SET Anzeige des Wertänderungsmodus`
- 8) LED für die Anzeige, dass Abtauaktivierung und Abtauverzögerung aktiv ist
- 9) LED für „Ausgang aktiv“ (wenn es blinkt, wird der Ausgang der Zeit für den Kompressorschutz aktiviert.)
- 10) Ein/Aus ON – OFF Taste
- 11) Schalter für die obere Beleuchtungslampe

Inbetriebnahme des Gerätes

- Stecken Sie den Stecker des Gerätes in die geerdete Steckdose.
- Die ON/OFF (Ein/Aus) Taste des Kühlschranks und der Ausstellungseinheit ist mit der Nummer 10 gekennzeichnet.
- Stellen Sie die ON/OFF Taste auf “1” und der Bildschirm sowie die LED-Leuchten gehen an. In dieser Phase wird die Elektronik die richtige Benutzung automatisch kontrollieren.
- Geräte mit Kühlschrank; es gibt zwei Temperatureinstellungen. Eine für die Temperatur des Schrankes, die andere für die Temperatur des Beckens/Ausstellungseinheit. Wenn das Gerät keinen Kühlschrank besitzt, gibt es nur eine Temperaturkontrolleinheit.

Inbetriebnahme und Temperatureinstellungen

- Führen Sie beim laufenden Gerät die folgenden Schritte aus:
- Drücken Sie die „SET“ Taste, am Bildschirm wird

die Einstelltemperatur anzeigen.

- Um den Temperaturwert, der am Bildschirm angezeigt wird, zu erhöhen, drücken Sie die Taste „2“.
- Um den Temperaturwert, der am Bildschirm angezeigt wird, zu vermindern, drücken Sie die Taste „4“.
- Zum Schluss drücken Sie bitte die „SET“ Taste, um den eingestellten Wert zu bestätigen.

Temperatureinstellung des Schrankes: +2°C / +10°C

Einstellungen der Ausstellungseinheit: + 6°C / +8°C

Befüllen mit Produkten

- Für die maximale Befüllung des Bereichs und für die Anzeigen jedes Regals, richten Sie sich bitte nach der nachstehenden Tabelle.

Maximale Becken-Last GN 1/1	40 kg.
Maximale Regal-Last Vitrineneinheit	30 kg.
Maximale Last Vitrineneinheit	40 kg.

Für die effizienteste Nutzung der Bankeinheit,

- lassen Sie zwischen den Regalen genügend Zwischenraum, damit die Luft ungehindert zirkulieren kann.
- Lassen Sie die Türen nicht lange offen stehen, während Sie die Speisen hineintun oder entnehmen.
- Lassen Sie keine Produkte oder Speisen, die bei niedrigen Temperaturen aufbewahrt werden müssen und verderblich sind, nicht lange Zeit im Ausstellungsbereich liegen.
- Stellen Sie die Behälter oder Produkte so auf, dass die Regale oder die Luftzirkulation nicht behindert werden..

Abschalten des Geräts

- Stellen Sie die Ein/Aus-Taste auf „Off“.
- Ziehen Sie den Stecker aus der Steckdose.

SÄUBERN und WARTUNG

- Bevor Sie am Gerät Säuberungs- oder Wartungsaktivitäten beginnen, ziehen Sie unbedingt den Stecker des Gerätes aus der Dose.
- Um das Gerät zu säubern, benutzen Sie bitte ein Tuch, das in lauwarmes Wasser getaucht wurde und geruchsfreie Reinigungsmittel, die unschädlich für Lebensmittel sind.
- Benutzen Sie bitte niemals ätzende Reinigungsmittel, die die inneren und äußeren Oberflächen des Gerätes schädigen könnten oder Drahtbürsten, die die Oberflächen zerkratzen.
- Da der Staub, der sich auf dem Verflüssiger ansammelt, die Effizienz des Gerätes beeinträchtigen würde, sollten Sie alle 15 Tage mit einem weichen Pinsel oder Staubsauger den Verflüssiger und Umgebung vom Staub befreien. (Abbildung-1)
- Der Motor des Ventilators muss spätestens alle 15 Tage einmal geölt werden. (Je nach den Bedingungen am Aufstellort kann diese Periode auch verkleinert werden). Wenn der Verflüssiger und der Motor des Ventilators nicht gewartet werden, führt das zur Abnahme der Effizienz des Gerätes und zum Schaden am Kühlmotor.
- Übermäßige Vereisung am Verdampfer (Kühlergrill) des Kühlschranks ist ein Umstand, der zur Abnahme der Effizienz des Gerätes führt und Probleme schafft. Damit Ihr Gerät langlebig ist und effizient funktioniert, tauen Sie bei Eisbildung das Gerät ab.
- Reinigen Sie das Gerät bitte nicht mit Druckwasser oder direktem Wasserstrahl. Andernfalls können Sie Schäden an der elektrischen Anlage verursachen.
- Für den Fall, dass am Gerät gefährliche Umstände bemerkt werden, benachrichtigen Sie bitte sofort den zuständigen Kundendienst. (Bei der Mitteilung geben Sie bitte insbesondere die Seriennummer und die Version, die an der Seite des Gerätes auf der Tafel angegeben sind, an). Erlauben Sie unbefugten Personen keine Eingriffe am Gerät. Andernfalls wird die Garantie Ihres Gerätes verfallen.
- Bei Störungen, die daraus resultieren, dass Sie die Ihnen obliegenden Wartungen nicht durchgeführt haben, sind die Wartungs- und Reparaturarbeiten kostenpflichtig.
- Falls das Gerät eine längere Zeit nicht benutzt werden soll, unterbrechen Sie die Stromzuführung, nehmen alle Lebensmittel heraus, reinigen alle Oberflächen als Schutz gegen Oxidation mit Reinigungsmittel, die unschädlich für Lebensmittel sind und lassen zur Vermeidung von Schimmelbefall, gegen Entstehen von unangenehmen Gerüchen und Oxidation die Türen offen. Um gegen Staub zu schützen, decken Sie das Gerät mit einem Tuch ab.

EVENTUELLE PROBLEME und LÖSUNGEN

PROBLEM	EVENTUELLE GRÜNDE	EVENTUELLE LÖSUNGEN
Das Gerät bekommt keine Energie.	Der Stecker steckt nicht in der Dose.	Stecken Sie den Stecker in die Dose.
	Der Energiezuführungskabel ist defekt/ abgeschnitten.	Kontrollieren Sie / Rufen Sie den zuständigen Kundendienst.
	Der Hauptschalter des Gerätes ist abgeschaltet.	Schalten Sie den Hauptschalter ein.
	Bedienpult bekommt keine Energie.	Kontrollieren Sie / Rufen Sie den zuständigen Kundendienst.
	Ein/Aus Taste ist abgeschaltet.	Schalten Sie die Ein/Aus Taste ein.
Das Gerät kühlt nicht ausreichend.	Der Kühlgrad ist nicht richtig gewählt.	Kontrollieren Sie den Kühlgrad und stellen gegebenenfalls höher ein.
	Das Gerät ist in der Nähe einer Wärmequelle (Herd, Backofen usw.) aufgestellt oder ist direkter Sonneneinstrahlung ausgesetzt.	Halten Sie das Gerät von Wärmequellen und direkter Sonneneinstrahlung fern, so wie es im Abschnitt „MONTAGE“ beschrieben ist.
	Lüftungsöffnungen sind verstopft.	Öffnen Sie die Lüftungsöffnungen.
	Der Verflüssiger ist verschmutzt.	Kontrollieren / reinigen Sie.
	An einer Stelle des Kühlkreislaufes gibt es einen Bruch oder Unterbrechung oder das Kühlgas ist alle.	Kontrollieren Sie / Rufen Sie den zuständigen Kundendienst.
	Der Verdampfer ist übermäßig vereist.	Tauen Sie das Eis am Verdampfer ab.
	Die Umgebungstemperatur des Gerätes ist zu hoch.	Prüfen Sie die Umgebungstemperatur und sorgen wenn möglich für niedrigere Temperaturen.
Das Gerät kühlt übermäßig.	Der Kühlgrad ist nicht richtig gewählt.	Kontrollieren Sie den Kühlgrad und stellen gegebenenfalls niedriger ein.
Die Beleuchtung funktioniert nicht.	Der Stecker steckt nicht in der Dose.	Stecken Sie den Stecker in die Dose.
	Der Energiezuführungskabel ist defekt/ abgeschnitten.	Kontrollieren Sie / Rufen Sie den zuständigen Kundendienst.
	Der Hauptschalter des Gerätes ist abgeschaltet.	Schalten Sie den Hauptschalter ein.

	Bedienpult bekommt keine Energie.	Kontrollieren Sie / Rufen Sie den zuständigen Kundendienst.
	Der Beleuchtungsschalter ist ausgeschaltet.	Schalten Sie den Beleuchtungsschalter ein.
	Die Neonröhre ist defekt.	Kontrollieren Sie / Rufen Sie den zuständigen Kundendienst.
Der Kühlmotor funktioniert nicht.	An der Dose gibt es keine Energie.	Kontrollieren Sie.
	Kühlkontrollgerät ist ausgeschaltet.	Kontrollieren Sie / Schalten Sie ein.
	Der Ventilator des Verflüssigers ist defekt.	Rufen Sie den zuständigen Kundendienst.
	Diverses	Rufen Sie den zuständigen Kundendienst.
Der Kühlmotor läuft zu laut.	Der Verflüssiger ist verschmutzt.	Kontrollieren / reinigen Sie.
	Der Motor des Ventilators ist defekt.	Rufen Sie den zuständigen Kundendienst.
	Diverses	Rufen Sie den zuständigen Kundendienst.
Das Gerät taut nicht ab.	Am Kühlkontrollgerät ist die Abtaueinstellung nicht vorgenommen worden.	Kontrollieren Sie. Stellen Sie das Abtauen ein.
	Das Kühlkontrollgerät ist defekt.	Rufen Sie den zuständigen Kundendienst.
	Diverses	Rufen Sie den zuständigen Kundendienst.



Abbildung-1

!!! DIE LEBENSDAUER DES PRODUKTS
BETRÄGT 10 JAHRE.

First of all, we congratulate you for your choice. We provide you with this manual in order to ensure your most efficiently use of your cooling device.

Before starting to use your cooling device, please read carefully this manual and keep it for future reference when required.

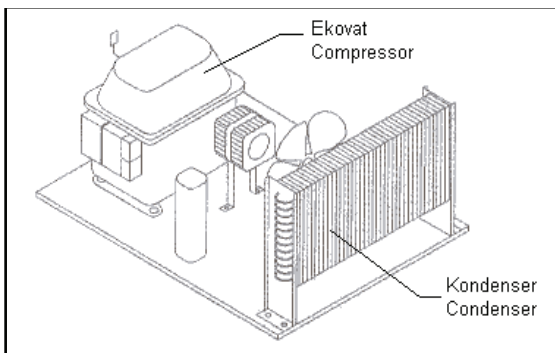
PURPOSE AND USAGE

- This device is intended to distribute and display food and nourishments required to be kept under low temperatures. Its use otherwise is not appropriate.

IMPORTANT: The devices are not suitable for installing outdoors and/or in places subject to atmosphere (rain, direct sunlight, etc).

- The manual provides all the information for proper assembly, use and maintenance of the device.
- Therefore, the manual and the entire technical documentation accompanying the device must be kept with the device.
- If the device is operated without observing the instructions included in the manual, the manufacturer shall not assume any obligation. Don't reproduce any part of this manual. Manufacturer:
- Because of use of the device for purposes other than the intended use specified above or operation of it by untrained people,
- Because of incorrect assembly,
- Because inappropriate cleaning and maintenance,
- Because of any maintenance or technical interventions not performed by authorized technicians,
- Because of failure in using original spare parts,
- Because of any action taken in violation of the instruction manual,

no consequential damages which may occur against people, animals or property shall be under the responsibility of the manufacturer.

- It is inappropriate to use these devices in environments under risk of explosion or fire, environments under adverse weather conditions (without fresh air or with high rate of lubricants or dust).

- The manufacturer declares that it shall not be responsible for any results in case of improper use of the product.

GENERAL MEASURES

- Our device is designed to ensure high performance and efficiency and optimized with laboratory tests. It is guaranteed that it has passed the tests (visual inspection – electrical test – functional test).
- If little children are around, don't leave the device in operation or without locking its doors.
- Don't touch the operating device with wet or damp hand or bare foot.
- The cooling gas within the motor is not toxic notwithstanding it must be swallowed.
- Keeping slops may cause formation of vapor. This shall not affect normal operation of the device.
- Make sure not to insert tools such as screwdrivers etc. underneath the protective covers or into the rotating components.
- Before starting any cleaning, moving, maintenance or repairing activity on the device, make sure to turn off the main switch and disconnect the plug of the device from the socket.
- In the cooling system, R134a or R404A freon gas which doesn't contain CFC (chlorofluorocarbon) gas that is harmful to ozone layer is used.

PLACEMENT

- For the cooling unit components to perform the correct cooling process, place the device in a ventilated room away from any heat sources such as radiators or ventilation systems.
- Don't cover top of the condenser even if temporarily, because this can prevent the condenser and consequently the device from operating properly. If the device is placed in a room where abrasives

(chlorine etc.) are located, wipe the stainless steel surfaces with a cloth damped with paraffin oil in order to form a protective layer

- Don't place the device against a wall in order to ensure its proper operation.
- The performance of the device is guaranteed at an ambient temperature of +25°C. Maximum ambient temperature at which the device can operate is +32°C.
- Power plug must be accessible even after the device is installed in place.

MOVING OR HANDLING

- The products can come with or without packages as required by the customer depending on the location and distance to be shipped. Packages can be made of cardboard + stretch film or additionally wooden frame.
- Loading and shipment must be performed using pallet truck or forklift truck.
- Any damages which may occur during loading and unloading shall be excluded from the guarantee coverage

ASSEMBLY

- Locate the device in a place with appropriate ventilation.
- Strip off the protective nylon on the device. If any adhesive material remains on the surface, clean them using an appropriate solvent (for example, Henkel-Helios).
- Place the device on a flat surface in balance using its adjustable legs.
- Connect the water inlet and waste water line (if any).
- Protect your device from any heat resources such as stoves, ovens, kilns, radiators. If this is not possible, locate the device at least 50 cm away from the specified heat sources.
- Don't expose the device to direct sunlight because of the risk of spoilage of food due to inappropriate

cooling.

- The cooling unit of the device must be located in a place where it can be conveniently ventilated (not blocking air flow).

POWER CONNECTION

- The device must be supplied with 220-230V 50-60Hz mains voltage.
- Its connection with power supply must be in accordance with applicable regulations.
- Cable profile must be able to support maximum current.
- Voltage tolerance shall not exceed $\pm 10\%$.
- **Make sure to ground the device.** The manufacturer shall not assume any responsibility in case of use without grounding.
- Grounding of the plug and the frequency of the mains power supply must be as indicated in the data plate. If you have any doubt about the efficiency of the grounding, have the circuits checked by a qualified technician.
- In order to protect the device from possible overload or short circuits, assemble the device with an appropriate thermal switch and a minimum opening distance of 3 mm between the power cable and the power line.
- Electrical safety shall only be guaranteed if appropriate grounding is provided in accordance with the current electrical safety standards. If you have any doubt about the efficiency of the grounding, have the assembly checked by a qualified technician.
- The system of your device can get damaged because the pressure of the gas within the cooling system is not balanced yet upon sudden power interruptions or connecting and disconnecting the plug to or from the socket Pay attention to such kind of events and be aware that any failures resulting from such events are excluded from the guarantee coverage.
- If the power cable is damaged, it must be replaced by the technical assistance service or similarly by a qualified person in order to eliminate any risks.

6.1. Pre-Operation

- Check if the device is damaged in any way during assembly.
- Make sure that the control panel, power cables and connections are free of any damages and correctly installed.
- Make sure not to supply power to the device through adapters, multiple plugs or extension cables.
- Make sure that the vents in front of the cooling unit of the device are not covered.
- Wait for at least 1 hour before first start-up of your device. Thus, any lubricants mixed into the system during transportation and handling shall return to the compressor.
- The device is designed to operate at a maximum exterior temperature of 43°C (maximum 32°C in products in which static cooling system is used) and under relative humidity conditions of 60%.

- If the above specified conditions are not complied with, material losses shall occur in the operating performance of the product and this shall result in early wear out of the motor and loss of excessive energy.

USAGE

- The device is designed for professional use and must be used by only people who have received training accordingly.
- It is recommended to allow the device operate for a period of one and a half hours before use. Electronic card is intended to manage 1 or 2 subsystems; a pool / display unit or a cupboard and a pool display unit.

OPERATION

Control panel

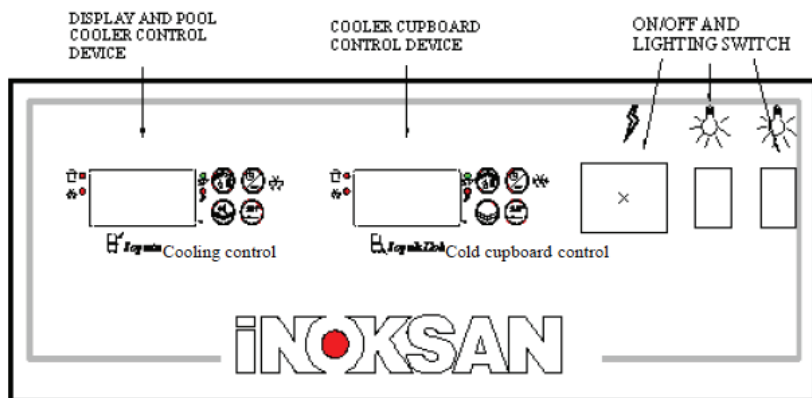

❖ Cooling control device

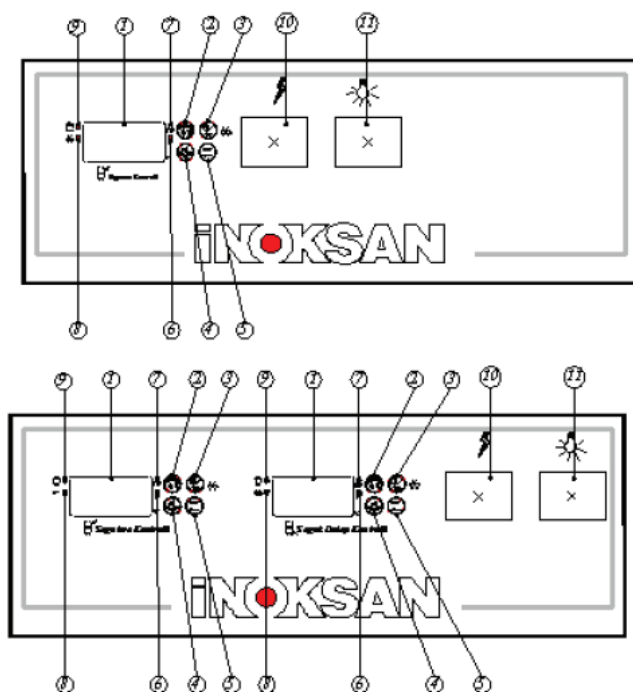

- 1) Temperature Indicator
- 2) Increasing Button
- 3) Defrost button / Defrost time value / Defrost On – Off button
- 4) Decreasing Button / Alarm Button
- 5) Used for setting value changing mode, Programming mode and as OK button.
- 6) LED indicating that the Programming Mode is Active.
- 7) SET Indicator LED light of value changing mode
- 8) LED indicating Defrost activation and Defrost Delay Activation
- 9) Outlet Active LED light (if blinking, Compressor protection time outlet is activated.)
- 10) ON – OFF Switch
- 11) Upper Lighting Switch

Operating Device

- Connect the plug of the device to a grounded socket.
- The cooler cupboard and display unit ON/OFF button is indicated with No. 10.
- Turn the ON/OFF button to “1” and the screen and LEDs will light up; during this phase, the device shall electronically and automatically check proper use.
- Devices with cold cupboard have two temperature settings; one for the temperature of the cupboard and the other for the temperature of the pool / display unit. If the device doesn't have a cold cupboard, there will be only one temperature control unit available.
- Start-up and temperature adjustment
- Follow the steps below on the operated device.
- Press the “SET” button and the screen will display setting temperature.
- In order to increase the temperature value displayed in the screen press button “2”.
- In order to decrease the temperature value displayed

in the screen press button “4”.

- Finally, in order to confirm the set value, press “SET” button.

Cupboard temperature settings: +2°C / +10°C

Settings of display unit: + 6°C / +8°C

Turning off the device

- Turn On/Off button to “Off”.
- Disconnect the power source from the wall socket;

Loading Product

- Observe the instructions given in the following table for maximum loading of the compartment and indicators of each shelf.

Maximum pool load GN 1/1	40 kg.
Maximum shelf load Display unit	30 kg.

For the best use of the cooling display cupboard:

- Leave appropriate spacing between shelves so as to allow convenient circulation of air.
- Don't leave doors open for long time when loading or unloading food.
- Don't keep products or foodstuff which are required to be kept at low temperatures and subject to spoilage within the display compartment for long time.
- Place the containers or products so as not to block air circulation and not at the opening of the shelves.

CLEANING AND MAINTENANCE

- Before starting any cleaning or maintenance activity on the device, make sure to disconnect its plug from the socket.
- In order to clean the device, use a cloth immersed into warm water and an odorless cleaning agent (detergent) of a type that is not harmful to foodstuff.
- Never use any detergents with abrasive content which can damage the interior or exterior of the device or

wire brushes which can scratch the surfaces.

- Because any dust accumulated on the condenser can prevent the device from operating efficiently, clean the dust on and around the condenser using a soft brush or vacuum cleaner once a fortnight. (Figure -1)
- The fan motor must be lubricated maximum once a fortnight (this interval may be shortened depending on the environment in which it is located). Failure in performing maintenance on the condenser and the fan motor shall reduce the efficiency of the device and result in burning of the cooler's motor.
- Excessive frost in the evaporator (cooler core) of the cooler can reduce the efficiency of the device and cause problems. Defrost the device when frost is formed for your device to have a long service life and operate efficiently.
- Don't clean the device using direct or pressurized water. Otherwise, it can result in failure of the power installation.
- If you find any dangerous condition on the device, inform the authorized service. (Particularly indicate the serial number and model written on the label located on the side of the device in your reference.) Don't allow incompetent people intervene the device. Otherwise your device shall be out of guarantee.
- Besides, maintenance and repair of any failures resulting from your failure in performing the maintenance activities you are liable for shall be subject to a fee.
- If the device shall not be operated for a long period, disconnect the power, remove the food inside out, clean all the surfaces using a disinfectant is harmless food stuff in order to protect it against oxidation, leave the doors open in order to prevent mold, odors and oxidation and cover it in order to protect against dust.

POSSIBLE PROBLEMS and SOLUTIONS

PROBLEM	POSSIBLE CAUSES	POSSIBLE SOLUTIONS
No power in the device.	Plug of the device is connected to the socket.	Connect the plug to the socket.
	Power inlet cable is malfunctioned / broken.	Check it / call authorized service.
	Main switch of the device is Off.	Turn the main switch On.
	No power in the control panel.	Check it / call authorized service.
	On/Off switch is turned off.	Turn on the On/Off switch.
The device fails to cool sufficiently.	Cooling degree is not selected correctly.	Check the cooling degree and if necessary, increase the degree.
	The device is placed near a heat source (oven, stove, etc.) or exposed to direct sunlight.	Keep the device away from any heat sources or direct sunlight as described in section "ASSEMBLY".
	Vents are clogged.	Release vents.
	Condenser is dirty.	Check / clean it.
	A breakage / cut occurred in any pint within the cooling cycle or cooling gas is used out.	Check it / call authorized service.
	Evaporator is excessively frosted.	Defrost evaporator.
The device cools extremely much.	The ambient temperature in which the device is placed is extremely high.	Check and if possible reduce the ambient temperature.
Lighting doesn't work.	Cooling degree is not selected correctly.	Check the cooling degree and if necessary, decrease the degree.
	Plug of the device is connected to the socket.	Connect the plug to the socket.
	Power inlet cable is malfunctioned / broken.	Check it / call authorized service.
	Main switch of the device is Off.	Turn the main switch On.
	No power in the control panel.	Check it / call authorized service.
Lighting switch is turned off.	Turn on the lighting switch.	

	The fluorescent bulb is malfunctioned.	Check it / call authorized service.
Cooling motor is not working.	No power at the socket.	Check it.
	Cooling control device is turned off.	Check / turn it on.
	Condenser fan is not working.	Call authorized service.
	Other	Call authorized service.
Cooling motor works noisily.	Condenser is dirty.	Check / clean it.
	Fan motor is malfunctioned.	Call authorized service.
	Other	Call authorized service.
The device fails to defrost.	The defrost setting is not made on the cooling control device.	Check it. Make defrost setting.
	Cooling control device is malfunctioned.	Call authorized service.
	Other	Call authorized service.

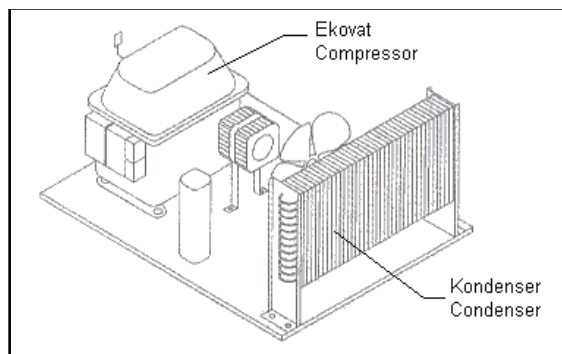

Figure-1

!!! ECONOMIC LIFE OF PRODUCT IS
10 YEARS.

Благодарим Вас за ваш выбор. С целью обеспечения наиболее производительной работы устройства предлагаем Вам ознакомиться с данным руководством по эксплуатации.

Перед началом эксплуатации блока для раздачи холодных блюд обязательно ознакомьтесь с руководством по эксплуатации. Сохраните данное руководство для последующего использования в случае необходимости.

НАЗНАЧЕНИЕ И ЭКСПЛУАТАЦИЯ

- Устройство предназначено для хранения пищевых продуктов и блюд при низких температурах с целью их последующей раздачи и в качестве витрины. Запрещено использование устройства в других целях.
- **ВНИМАНИЕ** : Устройство не предусматривает размещение вне зданий и/или в местах, подверженных влиянию атмосферных явлений (дождь, прямые лучи солнца и т.п.).
- Инструкции данного руководства содержат важные сведения по технике безопасности при монтаже, эксплуатации, очистке и техобслуживании прибора.
- Храните руководство по эксплуатации вместе со всей технической документацией устройства.
- Фирма-производитель не несет ответственности за неисправности, возникающие в результате эксплуатации без соблюдения указанных инструкций. Не разрешается копирование и распространение какого-либо раздела руководства.
- Фирма-производитель не несет ответственности касательно ущерба, причиненного людям, животным или материальным вещам, в результате :
 - использования устройства в других целях, за исключением вышеуказанных, или эксплуатации лицами, не прошедшими обучения,
 - неправильного монтажа,
 - недостаточности процедур очистки и техобслуживания,
 - выполнения ремонта и техобслуживания неуполномоченными лицами,

- использования неоригинальных запчастей,
- выполнения процедур без соблюдения инструкций руководства,
- Устройство не предназначено для использования в местах со взрывоопасностью и опасностью возгорания, в местах с плохими условиями среды (отсутствия чистого воздуха, высокой степени пыли и масла).
- Производитель не несет ответственности в случае ненадлежащей эксплуатации устройства.

ОБЩИЕ МЕРЫ

- Конструкция устройства предусматривает работу с высокими рабочими показателями и производительностью, оптимизированные в ходе лабораторных испытаний устройства. Производитель гарантирует соответствие устройства результатам испытаний (визуальный контроль - испытание электрических соединений - испытание функций).
- Если вокруг устройства находятся дети, не оставляйте устройства без присмотра во включенном состоянии или с незакрытыми дверками шкафов.
- Не прикасайтесь к работающему устройству мокрыми руками или голыми ногами.
- Охладительный агент внутри компрессора не ядовит, но в то же время, следует избегать вдыхания паров хладагента.
- Хранение жидких блюд может стать причиной запотевания. Это не окажет влияние на нормальный режим работы устройства.
- Запрещается вставлять отвертки и т.п. инструменты под защитные крышки или между вращающимися осями.

- Перед началом очистки, перемещением, процедур техобслуживания или ухода обязательно отключите главный выключатель устройства и выньте вилку электрошнура из розетки.
- В качестве газа охлаждающей системы устройства используется фреон R134a или R404A, не содержащий газ CFC (хлорфторуглерод), вредный для озонового слоя атмосферы.

РАЗМЕЩЕНИЕ

- Для обеспечения правильного процесса охлаждения следует разместить блок охлаждения продуктов в помещении с вентиляцией,
- вдали от источников тепла, таких как радиаторы системы отопления или вентиляции.
- Категорически запрещается закрывать, в том числе временно, верх конденсатора ввиду ограничения вентиляции конденсатора и снижения производительности устройства. Если устройство помещается в помещение с абразивными веществами (хлор и т.п.), следует создать защитный слой путем протирания поверхностей из нержавеющей стали тряпкой, смоченной парафиновым маслом.
- Для обеспечения правильной эксплуатации, не размещайте устройство напротив стены.
- Рабочие параметры устройства гарантированы при эксплуатации устройства при температуре +25°C. Максимальная температура рабочей среды устройства +32°C.
- После установки устройства необходимо обеспечить свободный доступ до вилки электрошнура устройства.

ТРАНСПОРТИРОВКА ИЛИ ПЕРЕМЕЩЕНИЕ

- Изделия поставляются в упаковке или без упаковки по заказу клиента и в зависимости от места и расстояния транспортировки.

Упаковка представлена картонной бумагой + полиэтиленовая пленка или решетчатым деревянным ящиком в дополнение к этой упаковке.

- Погрузо-разгрузочные работы и транспортировка обязательно выполняйте при помощи транспортировочного паллета или вилочного погрузчика.
- Повреждения оборудования, возникшие во время погрузо-разгрузочных работ, не входят в гарантийное обязательство производителя.

МОНТАЖ

- Поместите устройство в помещение с достаточной вентиляцией.
- Снимите защитную полиэтиленовую пленку. Очистите остатки клеящего вещества с поверхностей прибора соответствующим растворителем (например, Henkel-Heliol).
- Поместите устройство на ровное и твердое основание и выровняйте при помощи регулировочных ножек.
- Подключите линию водоснабжения и сточной воды (если имеется).
- Защищайте устройство от источников тепла, таких как плиты, печи, caloriferные радиаторы. Если это невозможно, разместите устройство не менее чем на 50 см от перечисленных источников тепла.
- Предупреждайте попадание прямых солнечных лучей на устройство, что может стать причиной недостаточного охлаждения и риск порчи пищевых продуктов.
- Охладительный блок устройства обязательно необходимо разместить в месте с достаточной вентиляцией (без препятствий притока воздуха).

ЭЛЕКТРИЧЕСКИЕ СОЕДИНЕНИЯ

- Устройство предусматривает подключение к сети с напряжением 220-230 В 50-60 Гц.
- Подключение к источнику электропитания

выполняется в соответствии с действующими нормативными актами.

- Выбирайте силовой кабель с сечением, максимально обеспечивающим проводимость тока.
- Перепады напряжения не должны превышать $\pm 10\%$.
- Обязательно выполните заземление устройства. Фирма-производитель не несет ответственности за эксплуатацию устройства без выполнения заземления.
- Заземление вилки электрошнура и частота главной сети электроснабжения должны соответствовать параметрам, указанным на заводской табличке устройства. Если у вас есть сомнения касательно заземления, контроль заземления должен выполнить квалифицированный технический сотрудник.
- С целью защиты устройства от возможного перенапряжения или коротких замыканий, на линии между силовым кабелем устройства и сетью электроснабжения необходимо установить термоманитный выключатель с замыканием контактом не менее 3мм.
- Безопасность электрооборудования гарантируется только в случае выполнения заземления в соответствии с существующими нормативными актами. Если возникают сомнения касательно достаточности заземления, контроль заземления должен проводиться квалифицированным техническим сотрудником монтажа.
- Внезапные отключения электроэнергии или отключения вилки электрошнура из розетки могут стать причиной повреждения системы охлаждения устройства ввиду несбалансированности давления газа системы охлаждения. Необходимо предусмотреть меры предосторожности и помнить, что неисправности оборудования, возникающие ввиду вышеперечисленного, не включены в гарантийное обеспечение устройства.
- В случае повреждения электрического кабеля,

с целью предупреждения любых рисков, замену электрокабеля должен выполнить квалифицированный технический сотрудник уполномоченной техслужбы или подобной организации.

6.1. Перед включением

- Проверьте отсутствие повреждений устройства, возникших во время монтажа.
- Убедитесь, что панель управления, электрический кабель и соединения не имеют повреждений и выполнены правильно.
- Категорически запрещается включать электропитание устройства без подключения адаптера, распределитель на более чем три вилки и при помощи удлинителя.
- Перед включением устройства убедитесь, что перед блоком охлаждения отсутствуют препятствия для притока воздуха в вентиляционные отверстия.
- Перед первым включением следует выждать не менее 1 часа. Таким образом, масло, растекшееся по системе во время перевозки и погрузо-разгрузочных работ, снова соберется в компрессоре.
- Устройство предусматривает работу в среде со средней температурой до 43°C (устройства со статической системой охлаждения - максим. 32°C) и до 60% относительной влажности.
- В случае нарушения условий эксплуатации, указанных выше, могут возникнуть серьезные отклонения в рабочих показателях устройства, преждевременный выход из строя компрессора и чрезмерной потери электроэнергии.

ЭКСПЛУАТАЦИЯ

- Устройство предназначено для профессионального использования и должно использоваться только лицами, прошедшими соответствующее обучение.
- Рекомендуется за 1,5 часа до начала использования включить устройство. Электронная карта предназначена для

управления подсистемами 1 или 2: одна ванна/
витрина или один шкаф / витрина.

ВКЛЮЧЕНИЕ

Панель управления

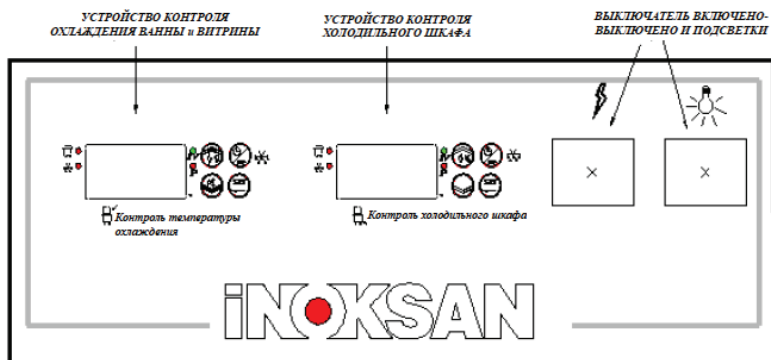

❖ Устройство контроля температуры охлаждения

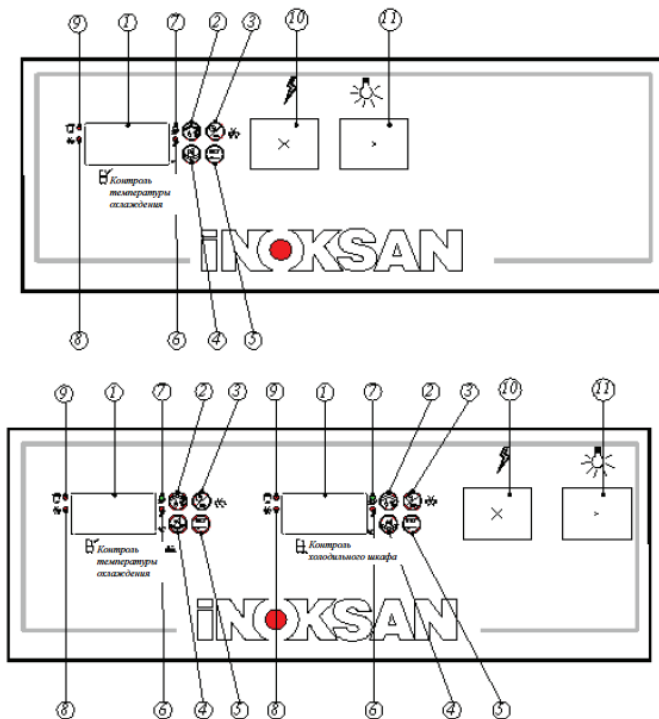

- 1) Индикатор температур
- 2) Кнопка увеличения
- 3) Кнопка разморозки / Время разморозки / Кнопка включения-Выключения (On – Off) разморозки
- 4) Кнопка уменьшения / Кнопка сигнализации
- 5) Используется для перехода в режим изменения параметров (SET), режим программирования, и в качестве кнопки ОК.
- 6) Светодиод, указывающий на активацию режима программирования.
- 7) Светодиод индикатора SET режима изменения параметров
- 8) Светодиод, указывающий на активацию режима разморозки и отсрочки разморозки
- 9) Светодиод активации компрессора (если светодиод погас, компрессор в режиме ожидания)
- 10) Переключатель Включения-Выключения (ON – OFF)
- 11) Светодиод

Включение прибора

- Подключите устройство к розетке с заземлением.
- Кнопка включения-выключения (ON/OFF) холодильного шкафа и витрины обозначена номером 10.
- Переключите кнопку ВКЛ.ВЫКЛ. (ON/OFF) в положение "1", загорятся экран и светодиоды. На этом этапе электронная система автоматически контролирует работу устройства.
- В устройствах с холодильным шкафом предусмотрено 2 регулятора температур: один для температуры шкафа и второй для температуры ванны/витрины. Если устройство не имеет холодильного шкафа, предусмотрен только один регулятор температур.
- Первое включение и настройка температур
- Выполните нижеуказанные шаги для включения устройства.

- Нажмите на кнопку "SET", на экране появятся параметры температуры нагрева
- Нажмите на кнопку "2" для увеличения указанной на экране температуры.
- Нажмите на кнопку "4" для уменьшения указанной на экране температуры.
- В заключении нажмите на кнопку "SET" для подтверждения установленных параметров.

Диапазон температуры шкафа: +2°C / +10°C

Диапазон температуры витрины: + 6°C / +8°C

Загрузка пищевого продукта

- Соблюдайте параметры максимальной загрузки отдела и каждой полки, указанные в таблице ниже.

Максимальная нагрузка ванной GN 1/1	40 кг.
Максимальная нагрузка полки Витрина	30 кг.
Максимальная нагрузка шкафа	40 кг.

Для наилучшего использования холодильного шкафа-витрины:

- Оставьте достаточное расстояние между полок для обеспечения свободной циркуляции воздуха.
- Не оставляйте надолго открытой дверку шкафа во время загрузки и выгрузки продуктов.
- Избегайте продолжительного содержания в витрине пищевых продуктов, предназначенных для хранения в охлажденном виде или быстропортящихся продуктов.
- Емкости или продукты разместите на полках таким образом, чтобы не препятствовать циркуляции воздуха.

Отключение прибора

- Переключите кнопку включения-выключения в позицию "Выкл.(Off)".
- Выньте вилку электрокабеля из розетки.

ОЧИСТКА И ТЕХОБСЛУЖИВАНИЕ

- Перед началом очистки или процедур техобслуживания обязательно отключите вилку из розетки.
- Очистите устройство тряпкой, смоченной теплой мыльной водой, и моющим средством без запаха, не оказывающим вредного воздействия на пищевые продукты.
- Во время очистки внутренних и внешних поверхностей устройства не используйте абразивные моющие средства, металлические щетки и т.п. материалы, способные поцарапать поверхность устройства.
- Один раз в 15 дней электропылесосом или мягкой щеткой удаляйте пыль наверху и вокруг конденсатора, снижающей производительность устройства. (Схема-1)
- Не менее одного раза в 15 дней выполняйте смазку электродвигателя вентилятора. (Указанная периодичность может быть сокращена в зависимости от рабочей среды устройства) Не выполнение техобслуживания конденсатора и электродвигателя вентилятора может стать причиной снижения производительности устройства и неисправности компрессора.
- Чрезмерное образование льда (обледенение) на эвапораторе (охладительном трубчатом змеевике) холодильного шкафа является причиной снижения производительности и неисправностей устройства. Проводите периодическую разморозку льда для сохранения длительного срока службы и производительности устройства.
- Не очищайте устройство прямой струей воды или водой под давлением. В противном случае возможно повреждение электропроводки.
- В случае выявления какого-либо опасного состояния устройства, проинформируйте уполномоченную службу техобслуживания. (В заявке укажите серийный номер и технические характеристики модели, указанные в заводской табличке на боковой стороне блока) Не

разрешайте неуполномоченным лицам выполнять ремонт и модификацию устройства. В противном случае, это может стать причиной аннулирования гарантии.

- Вместе с этим, техобслуживание и ремонт ввиду неисправностей оборудования в результате несоблюдения инструкций техобслуживания пользователем, выполняются за дополнительную плату.
- Если устройство не будет использоваться в течение длительного времени, отключите электроснабжение, выньте пищевые продукты, очистите все поверхности дезинфицирующим средством, не вредным для пищевых продуктов, откройте дверцы шкафов с целью предупреждения окисления, образования плесени, плохих запахов, покройте сверху оборудование, предупреждая скопление пыли.

ВОЗМОЖНЫЕ НЕИСПРАВНОСТИ и РЕКОМЕНДАЦИИ ПО УСТРАНЕНИЮ		
НЕИСПРАВНОСТИ	ВОЗМОЖНЫЕ ПРИЧИНЫ	ВОЗМОЖНЫЕ РЕШЕНИЯ
Электроток не поступает в устройство.	Не вставлена вилка электрошнура в розетку электросети.	Подключите вилку электрокабеля к розетке.
	Несправен / обрезан электрошнур устройства.	Проверьте / вызовите уполномоченную техслужбу.
	Выключен главный выключатель устройства.	Включите главный выключатель.
	Не поступает электропитание на панель управления.	Проверьте / вызовите уполномоченную техслужбу.
	Отключена кнопка Включения-Выключения	Включите выключатель Включения-Выключения устройства.
Недостаточное охлаждение	Неправильно выбрана температура охлаждения.	Проверьте температуру охлаждения, при необходимости, увеличьте температуру.
	Устройство размещено вблизи источника тепла (печь, плита и т.п.) или под прямыми солнечными лучами.	Разместите устройство вдали от источника тепла и прямых солнечных лучей ,как указано в разделе "МОНТАЖ".
	Забиты вентиляционные отверстия.	Очистите вентиляционные отверстия.
	Загрязнен конденсатор.	Проверьте / очистите.
	Возможен обрыв/обрез в каком-либо месте контура охлаждения или закончился холодильный газ.	Проверьте / вызовите уполномоченную техслужбу.
	Чрезмерное обледенение эвапаратора.	Разморозьте лед эвапаратора.
Чрезмерно высокая температура рабочей среды устройства.	Проверьте температуру окружающей среды и, если возможно, снизьте.	

Чрезмерное охлаждение.	Неправильно выбрана температура охлаждения.	Проверьте температуру охлаждения, при необходимости, уменьшите температуру.
Не работает кнопка подсветки.	Не вставлена вилка электрошнура в розетку электросети.	Подключите вилку электрокабеля к розетке.
	Несправен/ обрезан электрошнур устройства.	Проверьте / вызовите уполномоченную техслужбу.
	Выключен главный выключатель устройства.	Включите главный выключатель.
	Не поступает электропитание на панель управления.	Проверьте / вызовите уполномоченную техслужбу.
	Выключена кнопка подсветки.	Включите кнопку подсветки.
	Неисправна флуоресцентная лампа.	Проверьте / вызовите уполномоченную техслужбу.
Не работает компрессор.	Не поступает электропитание в розетку.	Проверьте.
	Отключено устройство контроля температуры охлаждения.	Проверьте / Включите.
	Не работает вентилятор конденсатора.	Вызовите уполномоченную техслужбу.
	Другое	Вызовите уполномоченную техслужбу.
Шум при работе компрессора.	Загрязнен конденсатор.	Проверьте /очистите.
	Неисправен электродвигатель вентилятора.	Вызовите уполномоченную техслужбу.
	Другое	Вызовите уполномоченную техслужбу.
Не происходит разморозка.	Не выполнены настройки разморозки на регуляторе контроля температуры охлаждения.	Проверьте. Выполните настройку процесса разморозки.
	Неисправно устройство контроля температуры охлаждения.	Вызовите уполномоченную техслужбу.
	Другое	Вызовите уполномоченную техслужбу.



Схема-1

!!! СРОК СЛУЖБЫ ОБОРУДОВАНИЯ - 10 ЛЕ

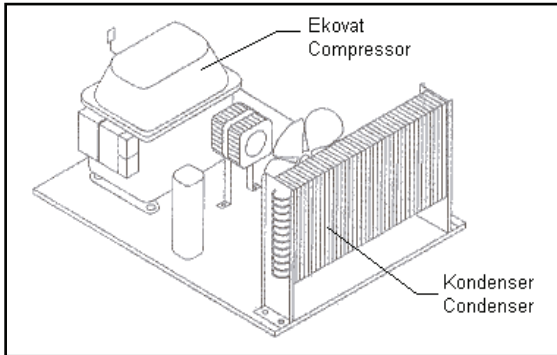
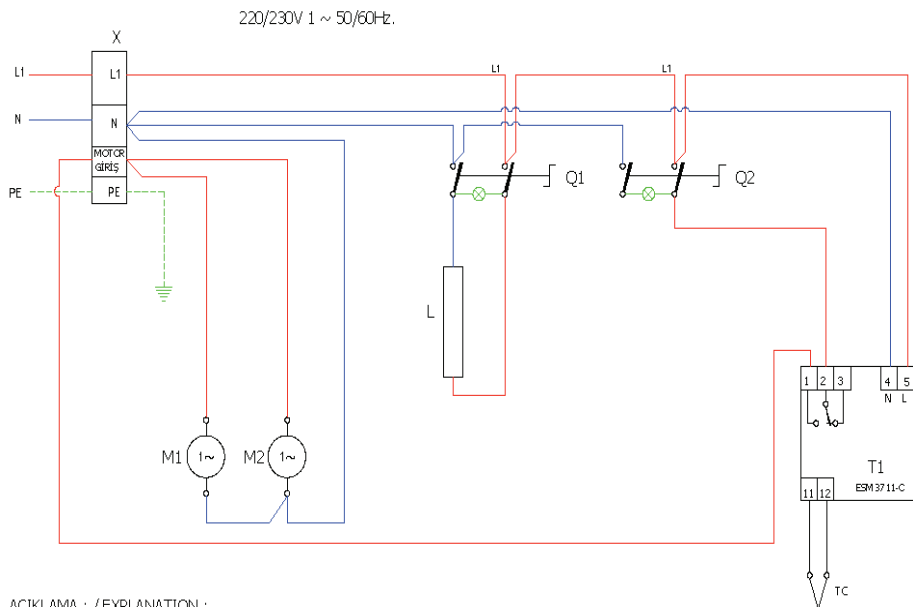

AÇIKLAMA : EXPLANATION DESCRIPTION :

X	ENERJİ GİRİŞİ / МЕСТО ПОДКЛЮЧЕНИЯ К ЭЛЕКТРОСЕТИ	ENERGIEZUFUHR	TERMINAL BOARD	ENTREE D'ENERGIE
Q1,2	İŞIKLI ANAHTAR/ ПЕРЕКЛЮЧАТЕЛЬ С ПОДСВЕТКОЙ	LEUCHTTASTE	ROCKER SWITCH	INTERRUPTEUR A BASCULE
T1	DİJİTAL TERMOMETRE/ ЦИФРОВОЙ ТЕРМОМЕТР	DİJİTAL TERMOMETR	DİJİTAL THERMOMETER	THERMOMETRE NUMERIQUE
M1	KOMPRESÖR/ КОМПРЕССОР/ ЭЛЕКТРОДВИГАТЕЛЬ ВЕНТИЛЯТОРА	KOMPRESSOR	COMPRESSÖR	COMPRESSEUR
M2	FAN MOTORU/ ЭЛЕКТРОДВИГАТЕЛЬ	KÜHLUNGSVENTILATOR	COOLING FAN	MOTEUR DE VENTILATEUR
TC	ВЕНТИЛЯТОРА ТЕРМОКАРП/ ТЕРМОПАРА	THERMOKORPEL	THERMOCOUPLE	THERMOCOUPLE
L	LED/ СВЕТОДИОД	NEONRÖHRE	LED	LAMPE FLUORESCENTE

SATIŞ SONRASI HİZMETLER MÜDÜRLÜĞÜ YETKİLİ SERVİS LİSTESİ

Organize Sanayi Bölgesi Ormanlar Cadde No: 5 16159 BURSA

Tel. 224. 294 74 74 Fax.224.243 36 67

servis@ inoksan.com.tr

MARMARA BÖLGESİ		SERVİSİN ADI	ADRESİ	TELEFON VE FAKS
	ADAPAZARI	ALP TEKNİK	Osman ALTINTAŞ Güney Mobilyacılar San.Sitesi 294 Sk. Uluyol No:13 Erenler, SAKARYA	Tel 264.275 87 09 Fax.264. 2813594 532.667 05 77
	BALIKESİR	ER TEKNİK	Erol ERDOĞAN Yıldırım Mah. Akar Sokak No:30 BALIKESİR	Tel. 266.245 62 27 Fax. 266.239 51 30 538.724 51 51 Birol 555 314 48 94 Erol 535 294 35 10 Fuat
	BURSA	GAZ TEKNİK	Necdet ATICI Kurtuluş Cad. No:27 Yıldırım, BURSA	Tel. 224.326 09 60 Fax. 224.327 07 01 Necmi Bey, 533.557 63 76
GÜLEÇYÜZ TEKNİK		Seydi GÜLEÇYÜZ Sakarya Mah. Düz Sokak No:17 BURSA	Tel. 224.271 03 10 Fax. 224.271 19 40 532.271 15 99 Seydi Güleçyüz 530 224 12 15	
MET TEKNİK LTD. ŞTİ.		Mesut Tayır Yeni Yalova Yolu Küplüpinar Mh. No:91/B Bursa	Tel..224.272 69 69 Faks 224.272 08 19 532.722 77 48	
PİR TEKNİK		Mustafa PİR Hacivat Mh.145 Sk.No:17 Yıldırım, BURSA	Tel.224.342 17 80 Faks. 224 342 36 98 532.799 19 46	

		İNOKSTEKNİK	İbrahim GÖYÖZ Kırcaali mah. Anafartalar sok.No:1/A OSMANGAZİ BURSA	Tel. 224.888 00 50 Faks..224.888 00 51 532 578 88 18 İBRAHİM- 533.563 67 09 UMUT +99365080617-
BANDIRMA		BAŞARI TEKNİK	-Esin Ulunç/Fatih Kırmızıgül 500 Evler Atatürk Cd.No:15/ A	Tel 266. 721 30 00 0 532 43242 77
ÇANAKKALE		GÜÇ-KAY ELEKTRİK	Uğur KAYA İsmetpaşa Mah. Aynalı Çeşme Sok. No:25 ÇANAKKALE	Tel.286.217 51 89 286.213 31 46 Fax.286 213 00 85 532.451 25 64
İSTANBUL BATI YAKASI		AK TEKNİK	Muhammet ALTINAY Bahriye Cd. Yağ Hanesi Sk..No:50 Kasımpaşa, İSTANBUL	Tel. 212.254 17 93 Fax. 212.254 95 32 533.611 20 50
		BUZ-PAN MÜH. LTD.ŞTİ.	İsmail KÜÇÜKMEHMETOĞLU Bahriye Cad.No:105/A (Akbank Yanı) Kasımpaşa, İSTANBUL	Tel.212. 256 61 56 Fax.212.253 96 68 533.247 92 20
		NUR-MAN KLİMA	Halil ŞEN Çobançeşme Mah.Fatih Cad. Halitpaşa Sok. No:47 Yenibosna, İSTANBUL	Tel.212.653 17 41 Fax.212.639 09 40 532.296 42 15
		UMUTSER LTD. ŞTİ.	Bayram YÜKSEL Eski Bayramyeri Sokak, No:5/A Kasımpaşa, İSTANBUL	Tel. 212.253 67 66 Fax. 212.253 67 66 532.436 04 94

		AVSER TEKNİK HİZ. TİC.LTD.ŞTİ.	Üniversite Mh.Uran Cd.Köşk Sk.No:23 Avcılar/İstanbul	212.694 59 01- 02 212.694 59 55 0533 305 54 37 ERSİN 0533 924 48 05 KEMAL
		EFES TEK END. MUTF. SAN. VE TİC. LTD. ŞTİ.	Fatih KIRMIZIGÜL Altay Çeşme Mh. Papatya Çıkmazı Büke Apt. Dükkan:34 Maltepe / İSTANBUL	216 441 29 50 216 441 29 51 216.441 29 52 faks. 554 424 91 68 Fatih
		Gastrosan End. Mutfak Çamaşırhane Ekip. San.Tic.Ltd.Şti	Yahya Kütükçü Göztepe Mahallesi Sadırvan Sokak Hasanoglu Apt. No 7/A- Bacılar - İstanbul	Tel.212. 494 46 88 Fax.212.494 46 89 0554 872 75 75 0532 314 94 72
		ÖZDEMİR TEKNİK	Tuna ÖZDEMİR Bağlar Başı Mah.Şehit Turhan Selvi Sok.No:3 C Maltepe/İstanbul	Tel.0216 399 17 24 Fax. 216 441 26 52 05372787974
	İST. ANADOLU YAKASI	MNM MAKİNE METAL	Mehmet USLU Mustafapaşa Mah. ŞehiŞehit Ömür Ergül Cad. No: 7 GeGebze, Kocaeli	Tel. 262.641 84 28 – 262.643 60 84 Fax. 262.643 60 83 532.202 25 68
		YÖNSER LTD.ŞTİ.	İsmet BAĞLAMA Örnek Mah. 4.Sokak, No:4 Üsküdar, İSTANBUL	Tel. 216.317 99 94/95 Fax. 216.317 99 93 Cihat Bey: 532 599 76 20

		TUNER KLİMA	Yavuz TUNER Nevzat Bulut Sk. Adalet Apt.No.14 Dükkan:1 Kozyatağı / İSTANBUL	Tel.0216 373 99 03- 04 Fax. 373 99 01 0 533 545 85 86 Yavuz Tuner
	İZMİT	BERİL TEKNİK	Mecit DİLBER İnönü Cad. Kozluk Mah. No:7/D İZMİT	Tel..262.332 45 86 Fax.262 332 45 88 532.200 96 53 Mecit bey
		ÖZTÜRK TEKNİK	Cihan ÖZTÜRK Kadıköy Mah. Bağdat Cad. Reşitpaşa Sokak No:28 İZMİT / KOCAELİ	Tel.262.321 21 33 Fax.262.321 21 48 CEP:0533 818 85 72
TRAKYA BÖLÜMÜ	ÇORLU	EMİN TEKNİK	Ziya ÖZYER Kazımiye Mah. Cahit Sıtkı Tarancı Cd.Sema Apt. NO:4 ÇORLU	Tel. 282 6735897 Fax. 2826735497 Ziya bey 05392617250
		ER TEKNİK	Enver ERDOĞAN Reşadiye Mh. Atatürk Cd. Fatma Özkan Apt. No:40 ÇORLU	Tel.282.654 17 16 Fax.282.652 72 17 535.439 10 77 Enver Bey
EGE BÖLGESİ		SERVİSİN ADI	ADRESİ	TELEFON VE FAKS
	AFYON	BUZ TEKNİK	Hüseyin KUMRU Cumhuriyet Mah. Ömer Fevzi Cad. Gök Apt. AFYON	Tel. 272.215 90 14 Fax. 272.213 21 75 532. 374 15 13
		AYBER TİCARET	Mevlüt AYBER Cumhuriyet Mah. C. Ahmetpaşa Cad. No:9/A AFYON	Tel. 272 215 71 71 Fax..272 215 73 73 555.981 81 28

BODRUM	DENEYİM TEKNİK	Mevlüt AYBER Cumhuriyet Mah. C. Ahmetpaşa Cad. No:9/A AFYON	Tel. 272 215 71 71 Fax..272 215 73 73 555.981 81 28
	ASLAN TEKNİK	Metin Bayram Arslan Umuurça Mah. Yaka Sk.No:1/A BODRUM	Tel.252.316 94 42 Faks.252.3160637 Metin Aslan 5396974805
DENİZLİ	KAR-SAN SOĞUTMA	Muammer KURU Hürriyet Cad. Baysal Apt.No:14 DENİZLİ	Tel. 258.265 90 20 Fax. 258.265 90 21 532.216 40 18 Muammer
FETHİYE	STAR TEKNİK	Tancur KOCAMAN Sanayi Sitesi Doğu Blok İnanç Ekmek Fab. Yanı FETHİYE	252 611 04 75/ 612 37 31 Fax..252.614 01 79 252.614 01 78 532.253 22 70
MARMARİS	MARMARİS TEK. SER. HİZ.TUR.TİC. LTD.ŞTİ.	Hüseyin AKTUĞ Çıldır Mh. 128 Sokak No:19 MARMARİS	Tel. 252. 412 11 70 Fax. 252. 412 11 71 532.664 24 27
	MAKSER	ORHAN DABAN Tepe Mah Yeni yol Cad NO:53/D MARMARİS	Tel.252. 412 29 39 Fax.252. 412 29 39 0 532 507 39 12
İZMİR	İBERKO LTD.ŞTİ.	Erkan TAŞÇAKAR 4326 Sokak Akçay Cd.No:2/1 İzmir İnoksan Mağaza Üstü Karabağlar, İZMİR	Tel. 232. 264 76 52-53 Fax. 232 264 76 93 532 475 48 13

		DETAY TEKNİK	Kasım YILMAZ 4327 Sok. No:17 Karabağlar Konak, İZMİR	Tel.232.264 02 67- 264 02 66 Fax.264 02 77 532.409 17 83- 533 6602080	
		AKSER LTD.ŞTİ.	Arif TAVŞANCI 4328 Sokak No:40/A Karabağlar/İzmir	0232 265 28 94 0232 254 68 28 532.457 31 66	
		AS TEKNİK	Murat GARİP Akdoğan Cad: No:8A Şirinyer / İzmir	Tel.232. 487 42 40 Fax 232 .487 42 46 532.426 28 13	
	KUŞADASI	DELTA TEKNİK	Atilla KUZU Cumhuriyet Mah. Süleyman Demirel Bulvarı 12-B-C Kuşadası, AYDIN	Tel. 256.614 84 22 Fax. 256.612 60 99 542.453 74 32	
	KÜTAHYA	LİDER TEKNİK	Sema İşsiz Meydan Mh. M.Paşa Cd. Yakut Sit. No:94/A Kütahya	274. 212 37 22 274. 223 46 56 543.323 13 29	
		ÇINAR ISITMA SOĞUTMA	Ferhat Şeyhan YunusemreMh. Yunusemre Cd.No:53 Kütahya	274.271 61 54 541 453 22 86	
	NAZİLLİ	EFE SOĞUTMA	Levent Terzioğlu Yeni Mahalle Ordu Cd.No:78/A Nazilli / Aydın	256 312 01 88 - 312 38 18 Fax.256. 315 31 13 Levent Bey. 535.2163806	
	İÇ ANADOLU BÖLGESİ		SERVİSİN ADI	ADRESİ	TELEFON VE FAKS

ANKARA	HİSAR TİCARET	Yaşar Uğurlu Harbiye Mah. Nadir Sok. No:12/A Dikmen, Ankara	Tel/Fax. 312.480 51 35 Şükrü Uğurlu 537 204 08 60
	TEKNOSER LTD. ŞTİ.	Cafer ÇAKAR İlkadım Mh.Dayanişma Sk.N:12/C Dikmen, ANKARA	Tel. 312.478 40 46 Fax. 478.40 47 533.635 65 36
	ARMADA MUT. SAN.TİC.LTD.ŞTİ	Sadık ÇINAR Gençlik Caddesi No:19/B Tandoğan-Ankara	Tel.312.232 42 37- 78-89 Fax.312.231 89 76 5323373094
	SEVİNOKS MUT. SAN.TİC.LTD.ŞTİ.	Sadık AKGÜN Akıncılar K.19/10-11 Maltepe /ANKARA	Tel.312.232 42 38 Fax.312.232 42 58 5332769789
	AR-TEKS TEKNİK	Rüstem GÜNDOĞDU Tuzluçayır Mh.597 Sk.1/A Mamak / ANKARA	Tel. 312. 367 62 12 Fax. 312.367 62 64 541.316 51 25 Aydın Bey 537 676 15 62 Rüstem Bey
ESKİŞEHİR	ANADOLU TEKNİK	İbrahim GAŞ Hayriye Mh. Zübeyde Hanım Cd. No:38/C Eskişehir	Tel. 222.233 18 66 Fax. 222.234 11 86
	YILDIZ TEKNİK	Davut KURT Mamure Mahallesi Hasan Polatkan Caddesi Yücelen Sokok No:11/A Tepebaşı / ESKİŞEHİR	Tel . 0 (222) 220 10 69 Fax. 0 (222) 220 10 49 0 532 374 07 53 Davut

	ISPARTA	FRİGON TERMM SOĞT.	Mustafa KIRALGAZ İskender Mh. 121 Cad. No:40/2 ISPARTA	Tel.. 246.218 68 38 Fax. 246 232 69 38 532.257 96 50
	KAYSERİ	KOÇLAR TİCARET	Yılmaz KOÇLAR Mimar Sinan Mh. Tuna Cd. Tuna 2 Apt.No:43/A Kocasinan, KAYSERİ	Tel. 352.236 18 41 Fax. 352.236 18 53 535.483 79 90 555.316 97 25
		VERKAN SOĞUTMA	Celil TEMİZKAN Fatih Mh. Nil Cd. No:2/ C Kocasinan, KAYSERİ	Tel.352. 231 28 23 Fax.352.222 16 30 532.404 12 77 507 260 49 77
	KONYA	ÖZEL BOBİNAJ	Sefer ÖZEL Sultan Veled Cad. Saray Apt. Altı, No:26/B KONYA	Tel. 332.351 63 01 532.607 19 27
		FOREV DAYANIKLI SAN.TİC.LTD.ŞTİ.	Toptancılar Sitesi 1.Blok (Kule Site) Arkası Selçuklu / Konya Zafer Bey. 0541 831 49 43	Tel.0 332. 233 28 99 Faks. 0 332. 235 60 31 Hasan Bey 0 555 981 89 16
	AKSARAY	GÜVEN SOĞUTMA	Mikail KOYUNCU Muhsin Çelebi Mh. 1Nolu Sk. AKSARAY	Tel. 382.213 22 89 Fax. 382.213 88 98 535.458 47 48
SİVAS	YEŞİL KİMYA SAĞ. ÜRÜN. SAN. TİC. LTD. ŞTİ.	Murat DOĞANÇAY Toptancılar Sitesi 19.Blk..NO.58 SİVAS	Tel.346 226 35 00 Fax.346 226 20 35 532.367 33 55	
	ENDÜSTRİ TEMİZLİK	Mustafa KARTAL Hikmet Işık Cd.Erdoğan Apt.Altı No:11 SİVAS	Tel. 346.224 58 44 Fax. 346 224 58 41 542.541 30 99	
AKDENİZ BÖLGESİ	SERVİSİN ADI	ADRESİ	TELEFON VE FAKS	

	ADANA	MAHMUT NİHAT ÖZTÜRK - KROMSAN TEKNİK SERV.	Yurt Mah. A. Türkeş Blv. No:78/B ADANA	Tel.0 322 266 91 61 0 322 225 37 10 0 532 317 56 80
		BARAN MUTFAK	Fevzi Paşa Mh.Turhan Cemal Berişer Blv. No:280 Seyhan, ADANA	Tel. 322 421 50 10 0 533 691 49 51 – Cenk Sondur
	ANTALYA	ANTİNOKS LTD. ŞTİ.	Turgay DOĞANTEKİN Sedir Mh. Gazi Blv. No:122/A Kepez Belediyesi Yanı ANTALYA	Tel. 242.334 59 63 Fax. 242.334 81 56 532. 474 93 02
		YILDIZLAR LTD. ŞTİ.	Murat YILDIZ Akdeniz Yeni Sanayi Sitesi 5007 Sk. No: 25 ANTALYA	Tel.242-221 53 59 -59 53 Fax. 242. 221 56 69 542.437 48 04
		ANTSER END. MUT. ISIT. SOĞUTMA SİS.	Selim BAYER Ulus Mh. Orhan Veli Cd. Hayfa Barut Apt. No:25 D:2 ANTALYA	Tel.242 334 29 70 Fax.242 334 28 70 Yücel BAYER 5323657631 Selim BAYER 532 798 60 22
	ALANYA	ALANYA MUTFAK	İbrahim ÇALIŞ Sugözü Mah. Develiler Sk, Şen Apt.No:2/A Tedaş Yanı ALANYA	Tel. 242. 522 60 18 Fax. 242. 522 60 17 5327058879
		SEKTÖR MUTFAK	Bahçelievler mahallesi 5002 sokak no: 16 / A Burhan Öz Apartmanı MANAVGAT	Tel.0242 743 30 93 Faks.0242 746 75 66 iş : 0530 973 08 80 Veli DOLU : 0532 705 88 79

	MERSİN	KAPEL LTD.ŞTİ.	Ali Kaplan Kiremithane Mh. Gengiztopel Cd No:54/B Mersin	Tel. 324 238 55 52 Fax. 324 238 47 27 532.331 08 95
	ANTAKYA	GLOBAL İKLİMLENDİRME TİC. LTD. ŞTİ.- SERVİS	Rüstem Tümerpaşa Cad. Sözer Apt. Altı No:29/ A-B ANTAKYA	Tel. 326.212 27 62 Fax.326. 214 64 08
BATI-ORTA KARADENİZ BÖLÜMÜ		SERVİSİN ADI	ADRESİ	TELEFON VE FAKS
	SAMSUN	MAKİNE TEKNİK	Cemil LAKOT Fevzi Çakmak Mah. Tayfun Sok. No : 2 SAMSUN	Tel. 362.230 83 19 Faks.362.231 74 06 532.552 41 66
	KASTAMONU	ÇAĞDAŞ BEYAZ EŞYA	Davut UYGUN Cebrail Mh.Simsar Sk. Kastamonu Gazt.Yanı No:1/A KASTAMONU	Tel. 366. 212 44 11 Fax.366.212 87 44 532.430 03 83 0 5411726
DOĞU KARADENİZ BÖLÜMÜ		SERVİSİN ADI	ADRESİ	TELEFON VE FAKS
	TRABZON	MERKEZ SERVİS	H.Turan Alemdağ Gülbahar Hatun Mah. Yavuz Selim Bulvarı No:54/B Trabzon	Tel. 462.230 37 44 Fax. 462.230 10 81 532.371 61 52
	TRABZON	ÇAĞLAR TEKNİK	Osman LAKOT Fatih Mh. Ayasofya Cd.No:22 TRABZON	462. 230 98 85 462. 230 98 85 532.383 11 48

		NR LTD.ŞTİ.	İskenderpaşa Mah. İdeal Sok.No:13/A TRABZON	462. 281 41 41 462. 281 41 42 0533 611 73 74
	ORDU	ORTEK END.MKN. LTD.ŞTİ.	Mustafa ÇİÇEK Karşıyaka Mh. Atatürk Blv..No:122 ORDU	452.234 72 34 452. 233 31 06 Fax 535. 483 45 53 541.540 81 48
	RİZE	AKMANLAR TEKNİK	Davut AKMAN Cumhuriyet Cad No/286 RİZE	Tel. 464 213 29 95 Fax. 464 214 06 51 542.242 45 34
DOĞU ANADOLU BÖLGESİ		SERVİSİN ADI	ADRESİ	TELEFON VE FAKS
	ELAZIĞ	AKTİF SERVİS	Veysel KARAKAYA İzzetpaşa Mh.Hacı Tevfik Efendi Sok. No:25/B ELAZIĞ	Tel. Fax. 424 236 77 33 532.541 24 01
		ÇAĞDAŞ YAŞAR TEK.	Necdet YAŞAR Gez Mahallesi Kazım Karabekir Cd. Eski Sgk İl Müdürlüğü Karşısı No:12 ERZURUM	Tel. 442.213 19 90- 13 27 Fax. 442.213 20 57 533.307 55 01
	ERZURUM	KAFKAS TİCARET	Suat Burak Midilliç Kongre Cd.Demirciler Çarşısı No.2 Erzurum	Tel. 442. 213 39 59 bayi 442. 213 36 40 442. 234 11 12 servis Fax.442. 213 39 59
	MALATYA	PETEKSER TEKNİK	Mustafa POLAT Niyazi Mh.3.Sokak Topçuoğlu Apt.Altı MALATYA	Tel. 422.321 57 00 Fax.422.325 10 89 532.342 62 69

		ÖREN ELK.YAPI İNŞ.SU ÜRÜN.LTD. ŞTİ.	Muhammed ÖREN İlyas Mh.Sanayi Cd.No:51 MALATYA	Tel.422.211 84 77 Fax.422.211 84 07 0544 979 99 91
	VAN	ÖMER FARUK ALPAY	Alipaşa Mah. Urartu Cad.No:46/A VAN	432. 215 77 17 432.215 77 17 539.313 43 89 Ömer Bey
	İĞDIR	GÜVEN TEKNİK	Feyzullah GÜREL Topçular Mh.Topçular Cd.Umur Apt.No:46/ İĞDIR	Tel.476.227 16 56 Fax.476.227 16 56 0535 2272222 Vahit Bey 0544 502 42 40 Feyzullah Bey
	HAKKARİ	EL-PA İNŞ.ELK. BOBİNAJ	Süleyman YAŞAR Cumhuriyet Cd. Halkbank Karşısı No:26 HAKKARİ	Tel.438.211 53 23- 211 94 23 211 61 43 Fax.438.211 61 43
	YÜKSEKOVA	ÖZLEM ISIT.SOĞ. SAN.VE TİC.LTD. ŞTİ.	Şemdinli Yolu Üzeri Gençlik Cd. No:245 YÜKSEKOVA	Tel.351 20 29-351 39 09 Fax. 438. 351 82 06 Nihat GEÇİRGEN 505.798 18 95
GÜNEYDOĞU ANADOLU BÖLGESİ		SERVİSİN ADI	ADRESİ	TELEFON VE FAKS
	ŞANLIURFA	ÇULLU TEKNİK	Hasan ÇULLU Yusufopaşa Mh. Vatan Sk. No:25/D ŞANLIURFA	Tel.414.215 15 09 Fax.414.215 15 09 (542) 517 91 49
		DETAY TEKNİK	Yenişehir Mahallesi 230. Sk Kardelen Apt Altı No :25/E ŞANLIURFA	

	GAZİANTEP	BARAN END.MUT. EKİP.LTD.ŞTİ	Baran ÖLÇER Sarıgüllük Mah.Fevzi Çakmak Bulv.No:65/A Şehrikamil GAZİANTEP	Tel. 342.321 96 50 Fax. 342.321 20 57 532.322 42 30 532.769 28 12 Seydi DEMİR
	ADİYAMAN	FATİH SOĞUTMA	Fatih UYKULU T.Reis Mh. Fevzi Çakmak Cd.No:16/D ADİYAMAN	Tel: 0 416 216 60 61 542. 304 70 10
	DİYARBAKIR	ARIZ SOĞ.-ISITMA TURZ. GIDA SAN. TİC .LTD. ŞTİ.	Urfa Yolu 1.Km Men-Ka Apt Altı Huzurevleri DİYARBAKIR	0 412. 238 17 87 0 530 364 39 45 Sait SAYIN
		AHMET MUMCU	Peyas Mh.206 Sk.Fazilet Apt.Altı No:12/E DİYARBAKIR	534 460 09 18
	SIİRT	EKO SOĞUT. SAN. TİC	Hamit AVCI Aydınlar Cd. Özel İdare İş Hanı No:13 SIİRT	Tel.484.224 60 50 Fax.484.223 86 33 542 214 64 21 544 522 58 08 Serdar Bey

Tüm İstek ve Şikayetleriniz İçin Aşağıdaki Fax ve Telefon Numaralarından,

E-Mail Adresinden Bize Ulaşabilirsiniz.

Tel: 224. 294 74 74 Fax: 224.243 36 67

servis@ inoksan.com.tr

İNOKSAN

İNOKSAN MUTFAK SANAYİ VE TİCARET A.Ş.

İNOKSAN KITCHEN INDUSTRY AND TRADE CO

FABRİKA FACTORY

Organize Sanayi Bölgesi Ormanlar Cad. No:5 16159
Nilüfer / BURSA / TURKEY
T: +9 0224 294 74 74
F: +9 0224 243 61 23
inoksan@inoksan.com.tr

SATIŞ - PAZARLAMA SALES - MARKETING

Yeni Yalova Yolu 6. Km No: 415 16250
Osmangazi / BURSA / TURKEY
T: +9 0224 211 40 10 (6 Hat)
F: +9 0224 211 40 17
satis@inoksan.com.tr

İHRACAT EXPORT DEPARTMENT

Organize Sanayi Bölgesi Ormanlar Cad. No:5 16159
Nilüfer / BURSA / TURKEY
Tel: +90 224 294 74 74 (Pbx)
Fax: +90 224 242 38 01
impex@inoksan.com.tr

SATIŞ SONRASI HİZMETLER MÜDÜRLÜĞÜ AFTER SALES DEPARTMENT HEAD OFFICE

Organize Sanayi Bölgesi Ormanlar Cadde
No:5 16159 Nilüfer / BURSA / TURKEY
T: +9 0224 243 94 00
F: +9 0224 243 36 67

